

# 안전상의 주의 안전을 위하여 필히 지켜주십시오.

사용자 또는 주위 사람에 대한 위험, 재산피해를 미연에 방지하기 위하여 반드시 지켜주셔야 할 사항을 설명하고 있습니다.

■ 잘못 사용하시면 발생할 수 있는 위험과 손해 정도를 다음 구분으로 설명합니다.

- ⚠ 경고** 사망이나 중상을 초래할 우려가 있는 내용입니다.
- ⚠ 주의** 경상 또는 가옥, 가재 등에 손해를 초래할 우려가 있는 내용입니다.

■ 꼭 지켜주셔야 할 내용을 다음 구분으로 설명합니다.

- ⊘** 해서는 안되는 「금지」 내용입니다.
- !** 실행하여야 하는 「지시」 내용입니다.

**⚠ 경고**

**압력 취사를 안전하게 하기 위하여** 취사 중에는 압력이 가하여지므로 취급을 잘못하면 위험합니다.  
내용물이 튀어나와 화상·상처를 입을 우려가 있습니다.

- ⊘** 사용설명서, 요리노트에 기재되어 있는 취사, 보온 이외의 용도로 사용하지 마십시오.  
증기 경로가 막혀, 취사 중에 걸뚜껑과 본체 사이에서 증기가 새거나 걸뚜껑이 열릴 우려가 있습니다.
  - 조리 후 분량이 늘어나는 콩류 등과 같은 가공식품
  - 베이킹 소다를 사용한 것과 같이 거품이 일 수 있는 음식
  - 카레나 스투와 같은 걸쭉한 음식
  - 많은 양의 기름을 사용한 음식
  - 잼과 같이 거품이 이는 음식
  - 음식재료를 봉지에 넣어 가열하는 요리
  - 쿠키시트 등 내솔 안에 누름용 뚜껑을 넣어 요리하는 조림류나 찜류
  - 막히기 쉬운 아마란스와 같은 입자 사이드가 작은 잡곡을 섞은 취사나 콩류를 섞은 취사(완두콩 밥이나 찰밥)
  - 야채 요리(예: 7가지 채소를 넣은 죽). 야채는 미리 삶아서 죽이 다 된 후에 넣어 주십시오.

압력 취사 중에는 절대로 걸뚜껑을 열거나 이동시키지 마십시오.

- !** 제품 사용 전 걸뚜껑 후크 부분이나 본체 후크구멍, 본체와 걸뚜껑 사이, 내솔뚜껑 패킹, 압력 조절 장치, 안전 밸브와 증기구 주변에 쌀 또는 다른 이물질이 들어가지 않았는지 항상 확인하십시오. 걸뚜껑은 '찰칵' 소리가 날 때까지 확실히 닫아 주십시오.
  - 밥알이나 쌀알 등의 이물질이 붙어 있으면 걸뚜껑이 완전히 닫히지 않아 취사 중에 걸뚜껑과 본체 사이에서 증기가 새거나 걸뚜껑이 열려 내용물이 튀어나올 우려가 있습니다.
  - 밥알이나 쌀알 등의 이물질이 들어가면 걸뚜껑이 열리지 않을 수 있습니다.

취사 중에 걸뚜껑을 열 경우에는 조작부의 압력표시가 꺼져있는지 확인한 후 걸뚜껑을 여십시오.

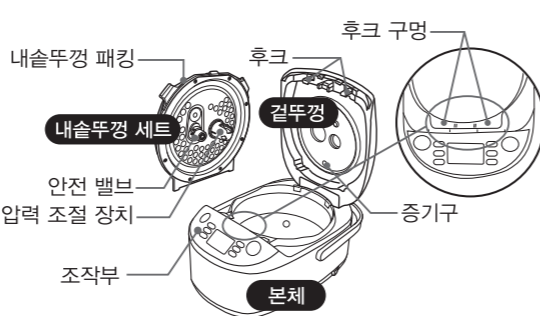

● 구입하신 상품과 이 사용설명서에 사용된 삽화는 차이가 있을 수 있습니다.

**⚠ 경고**

- ⊘** 개조하지 마십시오. 또한 기술자 이외의 사람은 절대로 분해하거나 수리하지 마십시오. 화재, 감전, 부상의 원인이 됩니다. 수리는 구입하신 판매점 또는 폐사의 고객상담창구로 상담해 주시기 바랍니다.
- ⊘** 증기구에 손을 대지 마십시오. 화상을 입을 수 있습니다. 특히 유아에게 접근하지 않도록 주의하십시오.
- ⊘** 젖은 손으로 전원플러그를 잡고 빼거나 꽂지 마십시오. 감전되거나 다칠 수 있습니다.
- ⊘** 물을 묻히거나 물에 닿지 않도록 하십시오. 본체 내부에도 물을 넣지 마십시오. 쇼트나 감전의 원인이 됩니다.
- ⊘** 전원코드와 플러그가 손상되거나, 콘센트부가 느슨하여 흔들거릴 때는 사용하지 마십시오. 감전, 쇼트, 화재의 원인이 됩니다.  
전원코드를 손상시키지 마십시오. 무리하게 꺾거나 잡아 당기거나 비틀거나 접거나 개조하지 마십시오. 고온부 표면이나 무거운 것을 올려 놓거나 좁은 틈에 끼우거나 무거운 물건 아래에 눌러지지 않도록 하십시오. 파손된 전원코드는 화재나 감전의 원인이 됩니다.
- ⊘** 교류 220-230V 이외에는 사용하지 마십시오. 화재나 감전의 원인이 됩니다.
- ⊘** 전원플러그에 증기가 닿지 않도록 하십시오. 콘센트에 꽂은 전원플러그에 증기가 닿으면 쇼트·발화의 원인이 됩니다. 슬라이드식 테이블에서 사용할 경우, 전원플러그에 증기가 닿지 않도록 하십시오.
- ⊘** 흠배기구나 틈새에 핀이나 바늘 등의 금속물 등 이물질을 넣지 마십시오. 감전 또는 이상작동 등으로 부상의 원인이 될 수 있습니다.
- ⊘** 어린이 혼자 사용하게 하거나 유아의 손이 닿는 곳에서 사용하지 마십시오. 화상, 감전, 부상을 입을 수 있습니다.
- !** 전원플러그는 콘센트의 깊숙이까지 확실히 꽂으십시오. 감전, 쇼트, 발연, 발화의 원인이 됩니다.  
**반드시 정격 10A 이상의 콘센트를 단독으로 사용해 주십시오.** 여러 제품과 함께 콘센트를 사용하면 분기 콘센트부가 이상 발열되어 화재를 일으킬 수 있습니다.
- ⊘** 전원플러그의 날끝 또는 부착면에 먼지나 이물질이 묻었을 경우 닦아 주십시오. 화재의 원인이 될 수 있습니다.
- ⊘** 어스 단자가 붙은 콘센트를 사용하십시오. 감전, 부상을 입을 수 있습니다.
- ⊘** 이 제품은 안전에 대한 책임자의 지도 관리 및 지시가 없는 한 신체가 부자유하거나 감각 및 지적 능력이 낮은 사람, 또한 제품 취급의 경험 및 지식이 부족한 사람(어린이를 포함)의 사용을 금하고 있습니다. 어린이가 본 제품을 가지고 장난치지 않도록 유의해서 지도 관리해 주십시오.
- ⊘** 다음과 같은 이상, 고장 증상의 발견 시 즉시 사용을 중지해 주십시오. 그대로 사용하면 발연, 발화 및 감전의 우려가 있습니다.
  - 〈이상·고장의 예〉
    - 전원플러그 또는 전원코드가 심하게 뜨거워진다.
    - 전원코드에 손상이 생겼거나 만졌을 때 전류가 잘 흐르지 않는다.
    - 본체가 변형되었거나 심하게 뜨겁다.
    - 본체에서 연기가 나거나 탄 냄새가 난다.
    - 본체의 일부가 갈라졌거나 느슨함이나 흔들림이 있다.
    - 취사 중에 일부의 팬이 돌아가지 않는다. 등

이와 같은 경우에는 바로 전원플러그를 빼고 구입하신 판매점 또는 조지루시 고객상담창구로 반드시 점검, 수리를 문의하시기 바랍니다.



# 안전상의 주의 계속

## ! 주의

**사용 중이나 사용 직후에 고온부에 손을 대지 마십시오.**  
뚜껑을 열 때는 증기에, 밥을 섞을 때에는 손이 내솥에 닿지 않게 주의 하십시오.  
화상의 원인이 됩니다.

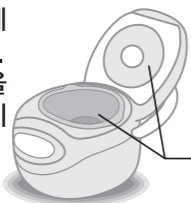

본체를 운반 할 때에는 뚜껑 고정 버튼이 눌리지 않게 하십시오.  
뚜껑이 열리면 화상이나 다칠 위험이 있습니다.

뚜껑 고정버튼

내솥 뚜껑 세트나 내솥과 같은 금속 부분은 특별히 주의해 주십시오.

**물이 접촉되는 곳이나 화기에 가까운 곳에서는 사용하지 마십시오.**  
감전·누전, 또는 변형의 원인이 됩니다.  
벽이나 가구 가까이, 선반 아래에서 사용하지 마십시오.  
증기 또는 열로 벽이나 가구를 손상시키거나 변색, 변형의 원인이 됩니다.  
불안정한 장소나 열에 약한 깔개 위에서는 사용하지 마십시오.  
화재의 원인이 될 수 있습니다.  
본체를 운반할 때는 본체가 기울지 않도록 한다  
내용물에 따라서는 흘러 나올 수 있습니다.

전용 내솥 이외에는 사용하지 마십시오.  
내솥이 과열되거나 이상작동의 원인이 됩니다.  
알루미늄 시트·전기 카펫의 위에서 사용하지 마십시오.  
알루미늄재가 발열하여 발연·발화의 원인이 됩니다.  
하중강도가 부족한 슬라이드식 테이블이나 다용도 선반 위에서는 사용하지 마십시오.  
슬라이드식 테이블의 파손으로 전기밥솥이 떨어져 부상을 당하거나 화상의 원인이 됩니다.  
하중강도는 1.0L 용량은 최소 15kg 이상, 1.8L 용량은 최소 20kg 이상의 것을 사용하십시오.

**사용 시 외에는 전원플러그를 콘센트에서 빼 주십시오.**  
다치거나 화상 또는 절연열화에 의한 감전, 누전 또는 화재의 원인이 됩니다.

**손질은 식은 후에 하십시오.**  
고온부에 닿으면 화상의 위험이 있습니다.  
인공심장 박동기를 사용하는 분은 본 제품을 사용하기 전에 의사와 상담하여 주십시오.  
인공심장 박동기의 작동에 영향을 미칠 수 있습니다.

전원플러그를 뺄 때에는 전원코드선을 잡지 말고 반드시 선단의 전원플러그를 잡고 빼십시오.  
감전이나 쇼트, 발화의 원인이 됩니다.  
전원코드가 파손된 경우에는 위험을 막기 위해 제조자나 서비스 대행점 또는 자격을 갖춘 기술자에게 부탁하여 교체하십시오.

## 요망사항

**전기 제품이나 자성이 강한 물체 근처에서 사용하지 마십시오.**  
TV, 라디오, 인턴폰, 무선기, 전화 등은 잡음이 들어갈 수 있으며, 현금카드, 자동개찰용정기권, 카세트 테이프 등은 데이터가 지워질 수 있습니다.  
본체(특히 증기구)에는 행주 등을 덮어 두지 마십시오.  
본체나 뚜껑의 변형, 변색의 원인이 됩니다.  
내솥의 3분의 2(내솥에 MAX로 표시) 이상 물을 넣지 마십시오.  
내솥에 상처를 내기 쉬운 기구를 넣지 마십시오.  
내솥에 상처가 나거나 취사가 잘 되지 않을 수 있습니다.  
본체 안쪽이나 내솥 바깥면에 쌀이나 다른 이물질이 붙어 있는 채로 사용하지 마십시오.  
취사가 잘 되지 않을 수 있습니다.  
내솥이 빈 상태에서 취사하지 마십시오.  
고장의 원인이 됩니다.  
물을 끼얹거나 수분이 있는 물건 위에 놓지 마십시오.  
감전이나 고장의 원인이 됩니다.

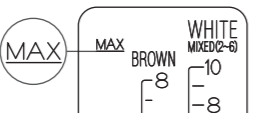

**IH조리히터 위에서 사용하지 마십시오.**  
고장의 원인이 됩니다.  
직사광선이 닿는 곳에서 사용하지 마십시오.  
변색될 우려가 있습니다.  
다른 전자제품에 증기가 닿을 우려가 있는 장소에서는 사용하지 마십시오.  
증기에 의해 전자제품의 화재, 고장, 변색, 변형의 원인이 됩니다.  
공기 흡입/배출구를 막는 장소(종이·천·카펫·비닐봉지·알루미늄 시트 등의 위)에서 사용하지 마십시오.  
고장이나 이상작동의 원인이 됩니다.  
본체와 본체 주변을 항상 청결하게 유지하며 사용한다  
기능, 성능을 유지하기 위해 본체에는 공기 흡입/배출구가 설치되어 있습니다만, 이 구멍에서 먼지나 벌레가 들어가면 고장의 원인이 됩니다.  
또한 벌레 등이 들어가 고장이 났을 경우에는 유상으로 수리하게 됩니다.  
본 제품은 일반가정용도 및 이하와 같은 용도로 사용하십시오.  
●상점, 사무실 또는 그 외 작업환경에 있는 직원(종업원)용 키친에서 사용하십시오.  
※단, 불특정다수에 의한 장시간의 사용용도로서는 사용하지 마십시오.  
●호텔·모텔·그 외 숙박시설 등.

# 맛있는 취사와 보온

## 맛있는 취사 요령

- 쌀을 바르게 계량합니다. 반드시 부속 계량컵을 사용하여 윗면을 기준으로 평평하게 맞춥니다. 계량 쌀통이나 시판의 컵은 차이가 나므로 사용하지 마십시오.
- 쌀 씻는 요령 **쌀을 씻을 때에는 물을 담은 볼을 준비해 주십시오.**

손가락을 세워 쌀을 씻는다!  
볼에 담은 물로 씻는다!

  - ① 행굼..... 처음에는 물을 충분히 넣고 크게 2~3번 저어(약 10초 이내) 씻은 후 물은 바로 버립니다. (2번 반복)
  - ② 씻음..... 손가락을 세워 쌀을 30번(약 15초) 크게 저어 씻은 다음 물을 충분히 넣고 크게 저어 씻은 물은 바로 버립니다. 이 과정을 2~4번 반복합니다.
  - ③ 행굼..... 마지막에 물을 충분히 넣고 2번 행굼니다. (①~③를 10분 이내에 끝내도록 한다.)

**주의!** 뜨거운 물(35℃ 이상)을 이용해서 쌀을 씻거나 물의 양을 조절하지 마십시오. 취사가 잘 되지 않을 수 있습니다.

- 쌀의 종류에 따라 물의 양을 조절합니다.

쌀의 종류	연질미·배아정미	신미(햅쌀)	묵은쌀·경질미
물의 가감량	거의 수위 눈금대로	수위 눈금보다 조금 적게	수위 눈금보다 조금 많게*

\*수위 눈금 기준보다 물의 양이 많을 경우, 끓여넘치는 것을 막기 위해 **SOFTER** (차진밥) 메뉴를 선택해 주십시오.

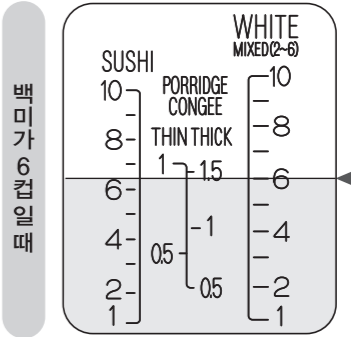

수위눈금의 백미 6까지 물을 넣습니다.

- 알칼리성이 강한 물은 사용하지 마십시오.  
알칼리성이 약한 물(pH9 이하)을 사용해 주십시오.  
황색으로 변색되거나 진밥이 됩니다.
- 취사완료되면 즉시 고루 섞어 주십시오.  
취사가 완료되면 즉시 밥을 고루 섞으면 여분의 물기가 없어져 부드럽고 맛있는 밥이 됩니다.  
취사가 완료된 후 10분 이내가 기준입니다. 그대로 방치하면 밥이 굳어지거나 질척거리거나 눌러 붙는 경우가 있습니다.

●위의 수위 눈금은 1.8L용량

## 밥을 맛있게 보온하는 방법

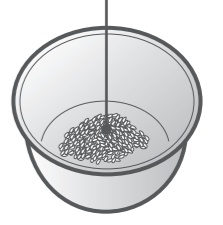
- 내솥 안에서 밥을 보관할 경우에는 반드시 보온 기능을 사용하십시오.  
●전원플러그를 뺄 상태 또는 보온을 취소한 상태에서 보온 기능을 사용하지 않은 채 내솥 안에 밥을 보관하면 불쾌한 냄새의 원인이 됩니다.
- 밥의 건조, 질음, 냄새, 변색을 막기 위하여 다음과 같이 보온하지 마십시오.
  - 작은 양의 밥을 장시간 보온
  - 표준보온 12시간(취침보온 24시간) 이상
  - 밥(찬밥)을 더 얹어 보온
  - 식은밥의 보온
  - 별미밥, 찰쌀밥 등 재료나 조미료를 첨가해서 지은 밥의 보온
  - 크로켓이나 된장국, 찜요리 등 밥 이외 음식의 보온
  - 주걱을 넣은 채 보온
- 작은 양의 밥은 내솥 중앙에 모은다
  - 보온하는 밥의 양이 적어지면 건조되거나 질척거리기 쉬우므로 내솥 중앙에 모아서 보온해 주십시오.

내솥의 중앙에 모아둔다.

# 각 부분의 명칭과 취급방법

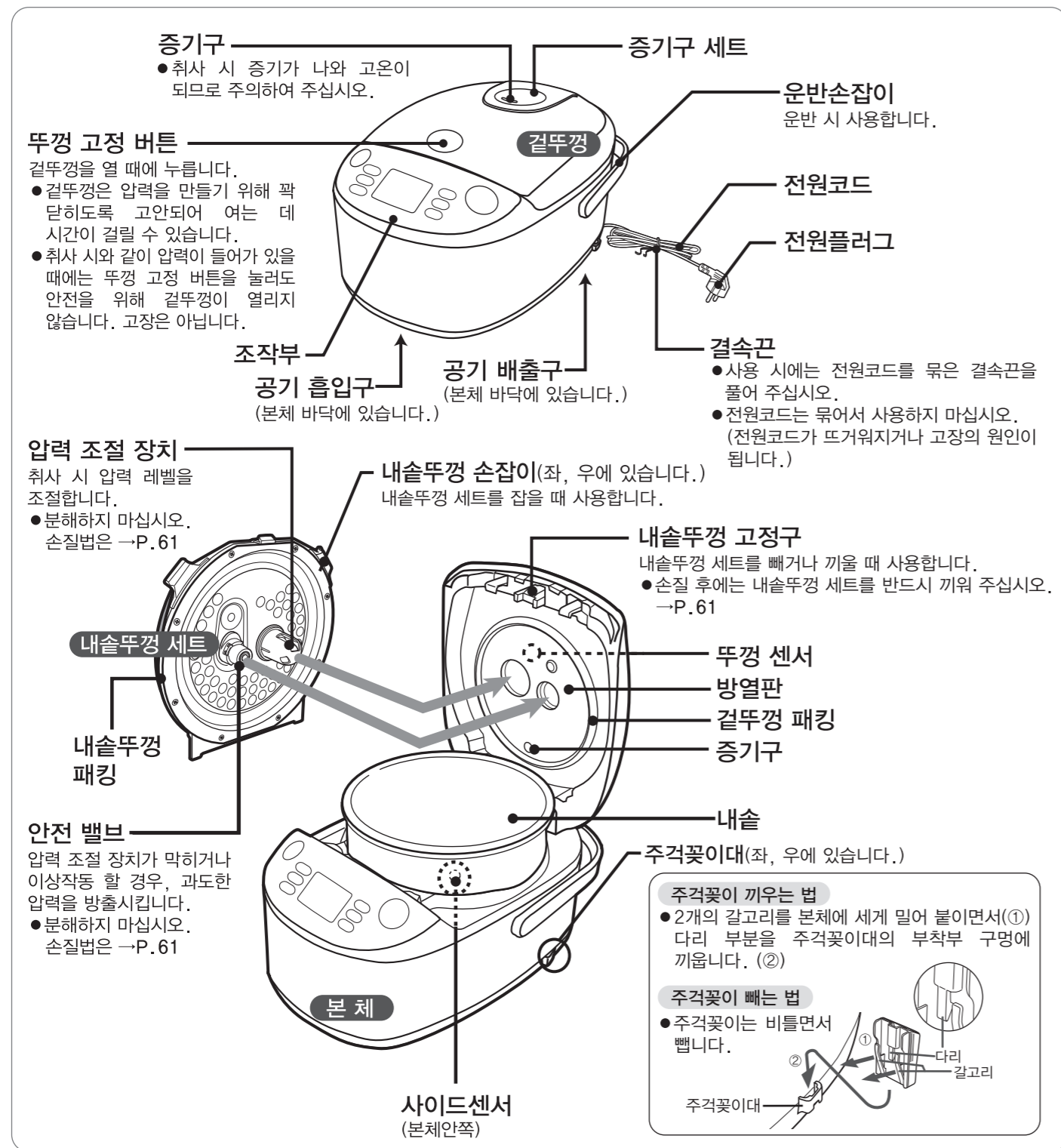

**증기구**  
●취사 시 증기가 나와 고온이 되므로 주의하여 주십시오.

**증기구 세트**

**운반손잡이**  
운반 시 사용합니다.

**전원코드**

**전원플러그**

**결속끈**  
●사용 시에는 전원코드를 묶은 결속끈을 풀어 주십시오.  
●전원코드는 묶어서 사용하지 마십시오. (전원코드가 뜨거워지거나 고장의 원인이 됩니다.)

**뚜껑 고정 버튼**  
겉뚜껑을 열 때 누릅니다.  
●겉뚜껑은 압력을 만들기 위해 꼭 닫히도록 고안되어 여는 데 시간이 걸릴 수 있습니다.  
●취사 시와 같이 압력이 들어갈 때에는 뚜껑 고정 버튼을 눌러도 안전을 위해 겉뚜껑이 열리지 않습니다. 고장은 아닙니다.

**겉뚜껑**

**조작부**

**공기 흡입구**  
(본체 바닥에 있습니다.)

**공기 배출구**  
(본체 바닥에 있습니다.)

**압력 조절 장치**  
취사 시 압력 레벨을 조절합니다.  
●분해하지 마십시오. 손질법은 →P.61

**내솔뚜껑 손잡이(좌, 우에 있습니다.)**  
내솔뚜껑 세트를 잡을 때 사용합니다.

**내솔뚜껑 고정구**  
내솔뚜껑 세트를 빼거나 끼울 때 사용합니다.  
●손질 후에는 내솔뚜껑 세트를 반드시 끼워 주십시오. →P.61

**내솔뚜껑 세트**

**내솔뚜껑 패킹**

**뚜껑 센서**

**방열판**

**겉뚜껑 패킹**

**증기구**

**내솔**

**주걱꽃이대(좌, 우에 있습니다.)**

**주걱꽃이 끼우는 법**  
●2개의 갈고리를 본체에 세게 밀어 붙이면서(①) 다리 부분을 주걱꽃이대의 부착부 구멍에 끼웁니다. (②)

**주걱꽃이 빼는 법**  
●주걱꽃이는 비틀면서 뺍니다.

**본체**

**사이드센서**  
(본체안쪽)

## 부속품

**주걱**



**주걱꽃이**



**계량컵**



(약180mL)

## 조작부

- 조작버튼을 확실히 눌러 주십시오.
- 알림음의 변화나 「취사/재가열」 버튼, 「취소」 버튼의 중앙의 (●, —) 점자는 시각 장애인을 위한 것입니다.

**「메뉴」 버튼**  
메뉴를 선택할 때 사용합니다. →P.52

**「취소」 버튼**  
선택한 기능을 취소하거나 작동 중인 기능을 중지할 때 사용합니다.

**「타이머(예약)」 버튼**  
원하는 시간에 자동으로 취사되는 시간예약 취사할 때 사용합니다. →P.59

**「취사/재가열」 버튼**  
취사 및 재가열을 할 때 사용합니다.

**「보온」 버튼**  
표준보온을 선택할 때 사용합니다. →P.56

**「취침보온」 버튼**  
취침보온을 선택할 때 사용합니다. →P.56

**「시간맞추기」 버튼**  
예약시간이나 현재시간을 맞출 때 사용합니다. →P.58, P.59

**표시부**  
그림은 사용 중 나타날 수 있는 모든 기능을 표시한 것이므로, 사용 중에는 이와 같이 표시 되지 않습니다. 액정부를 천 등으로 문지르면 검은 선이 나올 경우가 있습니다만 고장은 아닙니다. (정전기에 의한 현상으로 잠시 후 원래 상태로 돌아옵니다.)

**압력 표시**  
취사 중 압력이 가해질 때 표시됩니다.

**「시간맞추기」 버튼**  
예약시간이나 현재시간을 맞출 때 사용합니다. →P.58, P.59

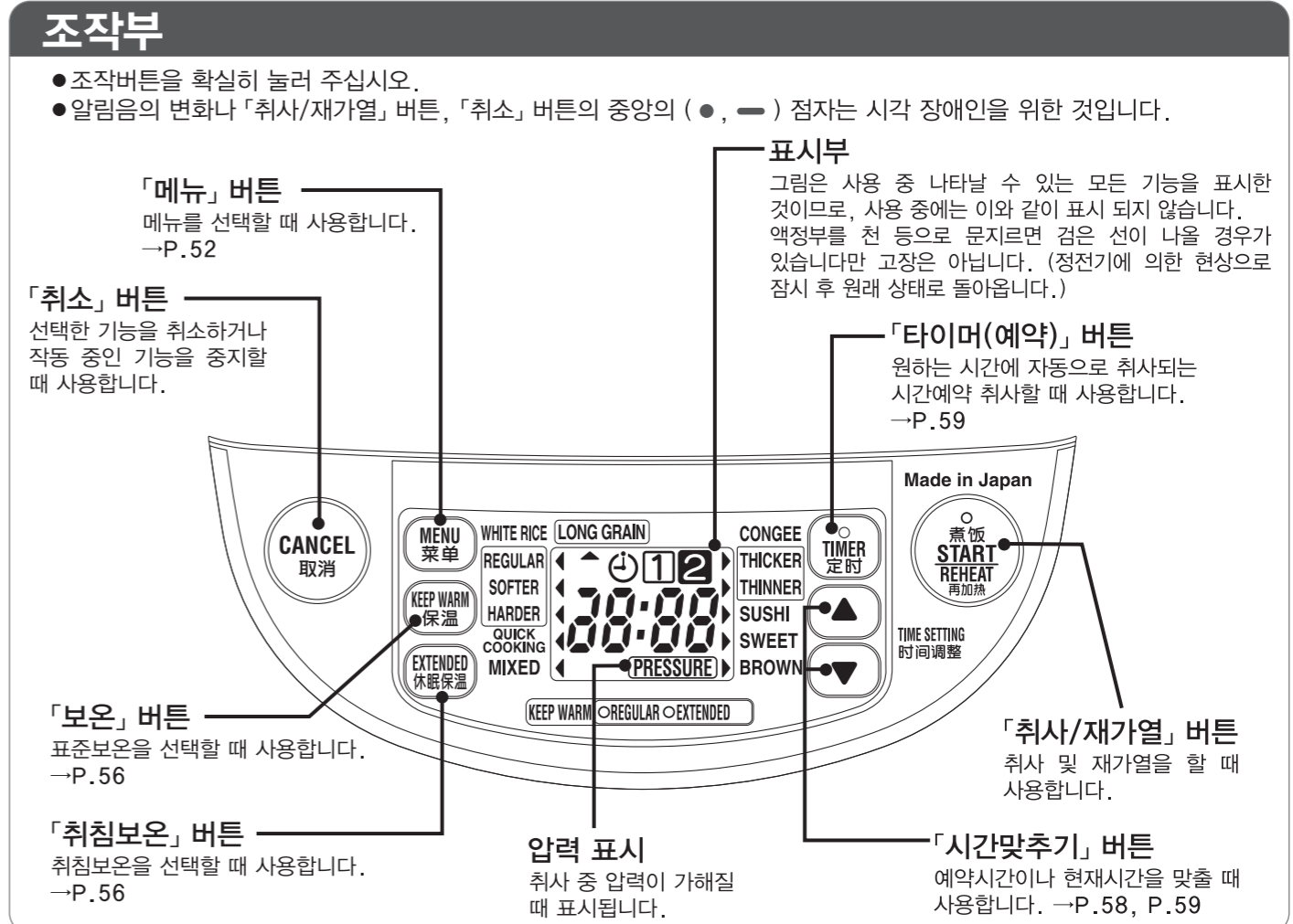

## 내솔 안의 불소코팅 관리법

내솔 안의 불소코팅은 상처가 나면 벗겨질 수 있으므로 신중하게 다루도록 부탁드립니다. 불소코팅의 손상을 막기 위해 이하의 주의사항을 지켜주십시오.

**<준비 시>**

- 쌀에 섞여있는 이물(돌 등)을 제거하고 난 후 쌀을 씻는다.
- 거품기 등으로 쌀을 씻지 말 것.
- 금속제 소쿠리를 넣어 쌀을 씻지 마십시오.
- 전기보온밥솥 이외의 용도로 사용하지 말 것.

**<취사완료 시>**

- 내솔 안에 식초를 섞지 말 것. (초밥 등)
- 금속제의 국자는 사용하지 마십시오. (죽 등)
- 그릇에 담을 때 세게 타격을 주지 마십시오.

**<손질 시>**

- 숟가락이나 그릇은 넣지 마십시오.
- 조미료를 사용한 경우에는 바로 씻으십시오.
- 스펀지 등 부드러운 행걸로 씻어줍니다.
- 신나 · 벤젠 · 연마분 · 연마재가 포함된 세제 · 표백제 · 수세미류(나일론 · 금속제 등) · 멜라민 스펀지 · 스펀지의 나일론 표면 등을 사용하지 마십시오.

**알림** 내솔 안 불소코팅은 사용에 따라 소모됩니다.  
●열룩이 지거나 벗겨질 수 있으나 성능이나 위생상에 지장은 없습니다. 인체에 무해하며, 취사, 보온을 하는 데 문제 없이 사용하실 수 있습니다.  
●벗겨진 불소코팅이 신경 쓰이거나 내솔이 변형된 경우에는 새로 구입할 수 있습니다. →P.62

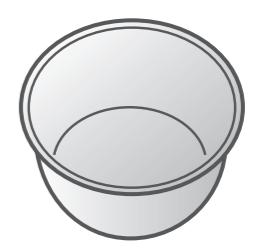

# 취사방법

메뉴 WHITE RICE/REGULAR · SOFTER · HARDER (백미/보통 · 차진밥 · 된밥) QUICK COOKING (백미급속) MIXED (별미밥) LONG GRAIN (장립미) CONGEE/THICKER · THINNER (죽/진한 · 연한) SUSHI (초밥) SWEET (참쌀밥) BROWN (현미)

## 기본적인 취사 방법

- 공장출하시에 취사 메뉴는 「백미/보통」으로 설정되어 있습니다.
- 처음 사용할 때는 내솥 · 내솥뚜껑 세트 · 증기구 세트 · 부속품을 씻으십시오. →P.60~P.62

### 1 취사 전에 본체 부품을 확인해 주십시오.

취사 전에 모든 부속품을 씻어주시고, 쌀이나 다른 이물질이 부속품 등에 끼어 있지 않은지 확인해 주십시오. →P.61

- 밥알이나 쌀알 등의 이물질이 붙어 있으면 걸뚜껑이 완전히 닫히지 않아 취사 중에 걸뚜껑과 본체 사이에서 증기가 새거나 걸뚜껑이 열려 내용물이 튀어나올 우려가 있습니다.

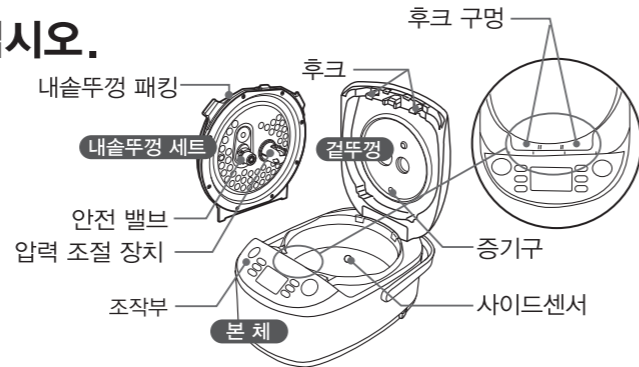

### 2 쌀을 부속 계량컵을 이용하여 바르게 계량합니다.

쌀의 계량은 부속 계량컵(약180mL)을 이용하여 평평하게 맞춥니다.

- 막히기 쉬운 아마란스와 같은 입자 사이즈가 작은 잡곡을 섞은 취사나 콩류를 섞은 취사(완두콩 밥이나 찰밥)는 하지 마십시오. 압력조절장치 · 안전밸브를 막을 수 있어 위험합니다.

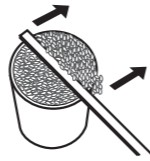

### 3 쌀을 씻고 밥물을 맞춥니다.

쌀 씻는 법 →P.49 「맛있는 취사/쌀 씻는 요령」 참조

평평한 장소에서 쌀에 물을 부어 메뉴 설정에 따라 쌀 컵수의 수위 눈금에 맞추어 주십시오. → P.54 쌀의 표면을 평평하게 합니다.

- 물에 불리지 않아도 곧 취사 됩니다. 물에 불려두면 약간 부드럽게 취사 됩니다.

### 4 내솥을 본체에 넣고 내솥뚜껑 세트와 증기구 세트를 부착하고 걸뚜껑을 닫고 플러그를 꽂습니다.

내솥 바깥면, 본체 내부, 내솥뚜껑 세트, 증기구 세트의 물기나 이물질을 닦아내십시오.

- 압력식 취사이기 때문에 뚜껑패킹의 밀폐도가 높고 걸뚜껑을 닫을 때 부드럽지 않을 때가 있습니다. 걸뚜껑은 「찰칵」하는 소리가 날 때까지 천천히 확실히 닫아 주십시오.

### 5 MENU 버튼을 눌러서 메뉴를 선택합니다.

버튼을 누를 때마다 표시부의 “▲”가 이동합니다.

- 버튼을 계속 누르면 빨리 이동하며, 「백미/보통」으로 돌아오면 정지합니다.
- 「백미/보통 · 차진밥 · 된밥」, 「장립미」, 「현미」는 한번 메뉴를 설정하면 설정을 바꿀 때까지 기억됩니다.

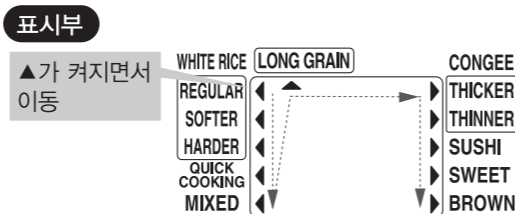

### 6 START REHEAT 버튼을 누릅니다.



취사/재가열 램프가 켜지고 취사 시작의 멜로디(버저)가 울립니다. 표시부에는 취사 완료까지의 표준 시간(분)이 표시됩니다.

- 밥알이나 쌀알 등의 이물질이 붙어 있으면 걸뚜껑이 완전히 닫히지 않아 취사 중에 걸뚜껑과 본체 사이에서 증기가 새거나 걸뚜껑이 열려 내용물이 튀어나올 우려가 있습니다.
- 보온 램프가 꺼져 있는지를 확인한 후 「취사/재가열」 버튼을 눌러 주십시오. 보온 램프가 켜져 있으면 「재가열」 됩니다. →P.57
- 취사 중 현재 시간을 알고자 할 때는 「시간맞추기」 버튼의 ▲ 또는 ▼ 을 누르십시오. 내장된 리튬 전지가 소모되어 현재 시간과 맞지 않을 경우에는 현재 시간은 표시되지 않습니다.

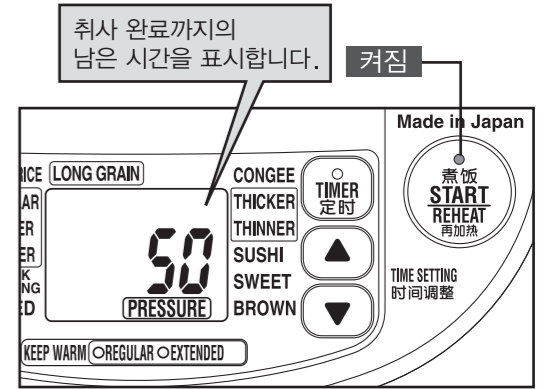

- 취사 완료까지의 남은 시간은 표준 시간입니다. 취사 완료 시간은 실온 · 수온 · 전압 · 물의 양 등에 따라 달라집니다.
- 뜬들이기가 시작되면 취사 완료까지의 잔여 시간을 조절합니다. 조절 시에는 잔여 시간이 증가하거나 단축되는 경우가 있습니다.

### 7 취사 완료 멜로디(버저)가 울리고 보온으로 전환되면 맛있는 밥을 만들기 위해 바로 골고루 잘 섞어 줍니다.

증기가 나오지 않는지 (PRESSURE) (압력) 표시가 꺼졌는지 확인한 후 걸뚜껑을 여십시오.

취사가 완료되면 자동적으로 보온으로 이동하여 표준보온 램프가 켜지며, 1시간 단위로 보온 경과 시간을 표시합니다. 바로 골고루 섞어서 여분의 물기를 없애면 밥이 굳어지거나, 질척거리거나, 늘어붙는 것을 방지할 수 있습니다.

- 밥을 섞을 때는 화상에 주의하여 주십시오.
- 보온을 취소한 후 다시 보온으로 설정하면 「0h」의 표시로 돌아갑니다.
- 취사 완료시의 알람음은 다른 종류의 음으로 변경할 수 있습니다. →P.58

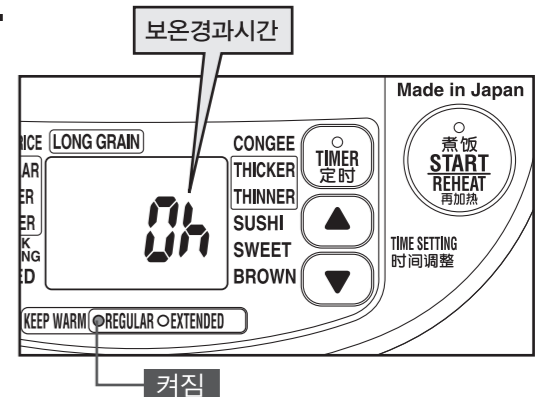

### 8 사용 후 CANCEL 버튼을 누르고 플러그를 뽑습니다.



#### 요망사항

- 걸뚜껑을 열때는 증기구에서 증기가 나오지 않는지 확인하시고, (PRESSURE) (압력) 표시가 꺼졌는지 확인하십시오.
- 취사중에 걸뚜껑을 열거나 취사를 취소할 때에는 「취소」 버튼을 1초 이상 눌러 주십시오. 증기구를 통해 증기가 밖으로 나올 수 있으므로 주의하십시오.
- (PRESSURE) (압력) 표시가 꺼졌더라도, 걸뚜껑 고정버튼을 눌렀을 때 무게감을 느끼면 위험할 수 있으므로 무리하게 열지 마십시오. 식히고 난 후 다시 시도하십시오. 내용물이 튀어나서 화상 우려가 있습니다.
- 압력이 걸려 있는 메뉴에서는 압력이 걸리기 시작한 후부터 보온이 될 때까지는 안전을 위해 걸뚜껑을 열지 마십시오.

#### 알림

- 취사 조건에 따라 취사 완료 후에 밥의 밑바닥에는 얇은 갈색의 누룽지가 생길 수 있습니다.
- 서라운드 가열 방식을 사용함으로써 취사 후 밥 중앙부분의 표면이 오목해 보일 수 있습니다.
- 연속해서 취사할 때나 보온을 끄고 바로 취사할 때에는 50분 이상 식혀 주십시오. 본체나 걸뚜껑의 온도가 높으면 취사가 잘 안 됩니다.

#### 참조



- 본체나 걸뚜껑을 빨리 식히고 싶을 때에는 아래의 방법으로 해 보십시오.
- 내솥에 냉수를 넣고 본체 안을 식힌다
- 걸뚜껑을 열고 내솥뚜껑 세트를 분리하여 방열판부를 식힌다

# 취사방법 계속

## 다양한 취사방법

메뉴  
● 「메뉴」 표백제 제조용 보온 전압 230V

메뉴	쌀	선택 메뉴	물눈금	취사용량(컵수)	참 조
백미 보통	백미	WHITE RICE REGULAR	WHITE	1.0L : 0.5~5.5	• 이 제품의 표준(보통) 밥으로 지어줍니다.
백미 차진밥	백미	WHITE RICE SOFTER		1.8L : 1~10	• 「보통」 보다 찰기와 탄력이 있는 밥으로 지어줍니다.
백미 된밥	백미	WHITE RICE HARDER		1.0L : 0.5~5.5	• 찰기가 적고 꼬들꼬들한 밥으로 지어줍니다.
백미급속	백미	QUICK COOKING		1.8L : 1~10	• 백미를 급히 짓고자 할 때 선택합니다. 약간 된밥으로 취사될 수 있습니다.
별미밥	백미	MIXED	WHITE	1.0L : 0.5~4 1.8L : 2~6	• 재료의 양은 쌀중량의 30~50%가 적당합니다. • 재료는 작게 잘라서 쌀위에 놓아 쌀과 섞이지 않도록 취사하여 주십시오. • 조미료는 우린즙이나 물에 풀어 쌀에 넣고 물 조절 후에 냄비의 바닥부터 잘 섞어줍니다. 얇게 하지 않거나 잘 섞지 않으면 눌러 볼거나 밥이 잘 되지 않을 수 있습니다.
장립미	장립미	LONG GRAIN	WHITE	1.0L : 0.5~5.5 1.8L : 1~10	• 쌀의 브랜드에 따라 밥이 약간 되게 지어질 수 있습니다. →P.63
죽 진한	백미	CONGEE THICKER	PORRIDGE/ CONGEE THICK	1.0L : 0.5~1 1.8L : 0.5~1.5	• 재료의 양은 쌀중량의 30 ~ 50%가 적당합니다. • 재료는 작게 잘라서 쌀 위에 놓아 쌀과 섞이지 않도록 취사하여 주십시오. • 삶기 어려운 재료는 소량으로 해 주십시오. • 청채류는 미리 삶아서 죽이 다된 후에 넣어줍니다. • 분도미 · 현미로는 취사하지 마십시오.
죽 연한	백미	CONGEE THINNER	PORRIDGE/ CONGEE THIN	1.0L : 0.5 1.8L : 0.5~1	
초밥	백미	SUSHI	SUSHI	1.0L : 1~5.5 1.8L : 1~10	
찰쌀밥	찰쌀 · 찰쌀+백미	SWEET	SWEET (찰쌀과 백미를 섞은 경우는 조금 많이 넣습니다)	1.0L : 1~4 1.8L : 2~6	• 재료는 물 조절을 한 다음 쌀 위에 올립니다. • 조미료는 우린즙이나 물에 풀어 쌀에 넣고 물 조절 후에 냄비의 바닥부터 잘 섞어줍니다.
현미	현미	BROWN	BROWN	1.0L : 1~4 1.8L : 2~8	• 백미를 섞어 취사하면 끓어 넘쳐 흐르거나 밥이 잘 되지 않을 수 있으므로 권할 수 없습니다.

기타  
● 선택 메뉴란에 있는 메뉴로 취사할 수 있습니다.

기 타	쌀	선택 메뉴	물눈금	취사용량(컵수)	참 조
보리밥	보리 · 백미	WHITE RICE SOFTER	WHITE	1.0L : 0.5~5.5 1.8L : 1~10	• 보리를 백미와 섞을 시, 그 양은 20%가 넘지 않도록 합니다. (예)1컵 취사할 때 쌀 0.8컵, 보리 0.2컵
배아정미	배아정미	WHITE RICE REGULAR or SOFTER	WHITE	1.0L : 0.5~5.5 1.8L : 1~10	• 쌀을 씻을 때는 배아가 떨어지지 않도록 부드럽게 재빨리 씻습니다. (배아는 떨어지기 쉽기 때문에)
발아현미	발아현미 · 백미+발아현미	WHITE RICE SOFTER	WHITE	1.0L : 0.5~4 1.8L : 2~8	• 발아현미를 타이머 예약 취사 하거나 30분 이상 불리지 마십시오. • 발아현미의 종류에 따라 끓어 넘쳐 흐르거나 밥이 잘 되지 않을 수 있습니다. • 발아현미를 사용하여 만든 발아현미로 밥을 지을 때의 취사방법은 발아현미를 판매하고 있는 제조회사로 직접 문의 하시기 바랍니다.
도정쌀 (3분도)	3분 도정쌀	BROWN	BROWN (현미의 물 눈금보다 조금 적게)	1.0L : 1~4 1.8L : 2~8	• 품목이나 정미도에 따라 끓어 넘쳐 흐르거나 밥이 잘 되지 않을 수 있습니다.
도정쌀 (5분 · 7분도)	5분 · 7분 도정쌀	WHITE RICE SOFTER	WHITE (백미의 물 눈금보다 조금 많게)	1.0L : 1~4 1.8L : 2~8	→물의 양을 조절해 주십시오.

## 표준 취사 완료시간 · 압력을 가하는 메뉴

		압력을 가하는 메뉴	1.0L 용량	1.8L 용량
백미	보통	●	약 52분 ~ 58분	약 53분 ~ 59분
	차진밥	●	약 55분 ~ 1시간	약 57분 ~ 1시간 2분
	된밥	●	약 44분 ~ 49분	약 45분 ~ 51분
백미급속		●	약 29분 ~ 41분	약 37분 ~ 46분
별미밥		●	약 1시간 3분 ~ 1시간 13분	약 1시간 12분 ~ 1시간 16분
장립미		●	약 57분 ~ 1시간 8분	약 57분 ~ 1시간 10분
	죽			
	진한		약 1시간 34분 ~ 1시간 37분	약 1시간 35분 ~ 1시간 43분
	연한		약 2시간 1분	약 2시간 2분 ~ 2시간 9분
초밥			약 43분 ~ 48분	약 42분 ~ 49분
찰쌀밥			약 54분 ~ 59분	약 57분 ~ 58분
현미		●	약 1시간 10분 ~ 1시간 16분	약 1시간 9분 ~ 1시간 20분

- 전압 230V, 실온20℃, 수온18℃일 때
- 위의 시간은 취사를 시작하여 보온이 될 때까지의 시간이며, 전압, 실온, 계절, 물의 양에 따라 달라질 수 있습니다.
- 별미밥은 맛있게 조리되도록 쌀에 조미료가 충분히 스며들도록 하기 위해, 취사 완료까지의 시간이 오래 걸립니다. (예열 시간이 약 30분 걸립니다.)

# 표준보온과 취침보온

「보온」 버튼과 「취침보온」 버튼으로 「표준보온」 또는 「취침보온」 이 선택 가능합니다.

- 다음의 경우 버튼을 눌러도 「취침보온」 으로 되지 않습니다. 버저가 울리고 자동적으로 「표준보온」 으로 설정 됩니다.
  - 「별미밥」 · 「죽/진한 · 연한」 · 「참쌀밥」 · 「현미」 의 메뉴
  - 「표준보온」 으로 12시간이 경과했을 경우
  - 보온의 취소나 정전 등으로 냄비의 온도가 내려 갔을 때

- 공장 출하 시는 「표준보온」으로 설정되어 있습니다.

- 손질 부족, 계절이나 주거환경에 따른 실온, 걸뚜껑의 개폐, 쌀의 종류, 세미방법 등에 따라 잡균이 번식하기 쉬우며, 불쾌한 냄새가 발생하는 경우가 있습니다. 냄새가 신경 쓰일 경우에는 P.61 「내부의 손질」 을 하신 후 「표준보온」을 사용하시면 효과적입니다.

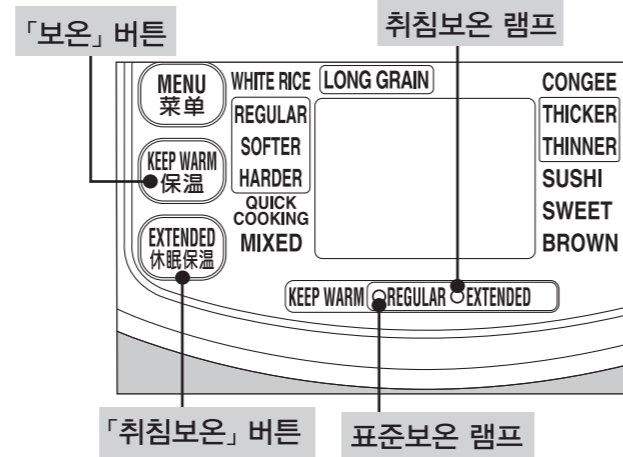

## 표준보온

취사가 끝나면 자동적으로 「표준보온」 으로 이동하며 표준보온 램프가 켜집니다.  
 • 취소 상태에서 「표준보온」 으로 할 때에는 「보온」 버튼을 누릅니다.



## 취침보온

「표준보온」 중에 사용합니다.

장시간 보온을 할 경우 약간 낮은 온도에서 보온을 함으로써 밥의 건조, 변색 등의 발생을 막을 수 있습니다.



**1** 표준보온 램프가 켜져있는지 확인합니다.

**2** 「EXTENDED」 버튼을 누릅니다. 취침보온 램프가 켜집니다.

- 취사 완료 후 24시간이 경과한 경우, 「표준보온」 으로 전환됩니다.



「취침보온」 을 「표준보온」 으로 전환하고자 할 때에는

「KEEP WARM」 버튼을 누릅니다. 「표준보온」 으로 전환되며 표준보온 램프가 켜집니다.

- 「표준보온」 으로 전환되면, 온도 조절을 하는 팬이 작동됩니다.



### 알림

- 보온 중에 현재 시간을 알고 싶을 때에는 「시간맞추기」 버튼의 ▲ 또는 ▼ 을 누르십시오. 한번 더 「시간맞추기」 버튼을 누르면 보온 경과시간으로 전환됩니다. 자동으로 보온경과 시간으로 전환되지 않으며, 전환은 보온 중에만 가능합니다.
- 내솔 안에 밥을 보관할 경우에는 반드시 보온기능을 사용하십시오.
- 발아현미 · 도정쌀(3분 · 5분 · 7분도)를 보온할 경우에는 「취침보온」 으로 하지 마십시오.

# 따끈따끈한 재가열

보온 중(표준보온 · 취침보온)에 사용합니다.

- 보온 중인 밥을 가열하여 더욱 따끈하게 할 수 있습니다. 특히, 취침보온은 약간 낮은 온도로 되어 있기 때문에 재가열을 하면 먹기 좋은 온도로 됩니다.

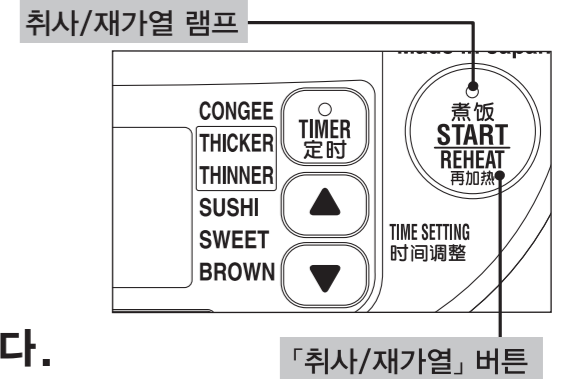

**1** 보온 중인 밥을 저어 표면을 고르게 합니다.

- 밥이 굳어지거나 눌 수 있으므로 잘 섞어 주십시오.
- 소량의 밥을 재가열할 때는 밥 1공기(약 160g)당 1큰술의 물을 뿌리고 잘 섞어 냄비의 중앙에 모으면 밥의 건조가 완화된답니다.
- 밥을 섞을 때는 화상에 주의하여 주십시오.

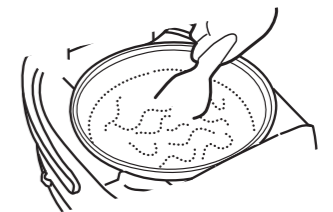

**2** 「START REHEAT」 버튼을 누릅니다.

재가열의 표준시간 약 5분~8분

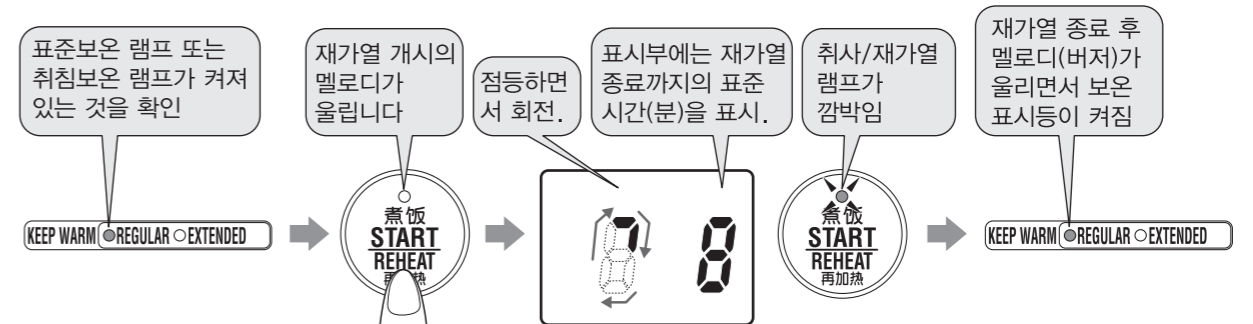

- 표준보온 램프 또는 취침보온 램프가 켜져 있지 않을 때에 「취사/재가열」 버튼을 누르면 취사가 됩니다. 반드시 표준보온 램프 또는 취침보온 램프가 켜져 있는 것을 확인한 후 「취사/재가열」 버튼을 눌러 주십시오.

**3** 밥을 고루 잘 섞어 줍니다.

- 바닥에 있는 밥이 딱딱해질 수도 있으므로 밥 전체를 골고루 잘 저어, 윗면을 고르게 하여 주십시오.
- 밥을 섞을 때는 화상에 주의하여 주십시오.

재가열을 중지하고 취소 상태로 돌아가고 싶을 때	「취소」 버튼을 누릅니다.
재가열을 중지하고 보온으로 돌아가고 싶을 때	「보온」 버튼을 누릅니다.
이럴 때는 재가열을 하지 마십시오	<ul style="list-style-type: none"> <li>• 백미가 아닌 경우(눌음이나 변색의 원인)</li> <li>• 재가열의 반복(눌음이나 건조의 원인)</li> <li>• 1.0L용량에서 백미의 눈금 3이상, 1.8L용량에서 백미의 눈금 6이상 밥이 있는 경우(충분히 따끈해지지 않습니다)</li> <li>• 밥이 차거나 내솔의 온도가 낮을 때 (눌음이나 냄새의 원인 또는 밥이 딱딱해지는 원인)</li> </ul>

# 시계 맞추는 방법 알림음의 종류와 변경 방법

## 시계 맞추는 방법

시계는 24시간 표시입니다. 실내 온도에 따라 다소 오차가 생길 수 있습니다.  
시간이 맞지 않을 경우 다음 순서에 따라 맞추어 주십시오.

- 시간이 틀려있을 때에는 예약한 시간에 취사가 되지 않습니다.
- 취사, 재가열, 표준보온, 취침보온, 타이머 예약 취사 중에는 시간을 맞출 수 없습니다.

예: 현재 시간이 15:01인데 14:56로 되어있는 경우

**1** 내솥을 넣고 플러그를 꽂습니다.

**2** 「시간맞추기」 버튼의 ▲ 또는 ▼ 을 눌러서 표시를 현재 시간에 맞춥니다.

시간 표시가 깜박입니다.

- ▲ 버튼: 1분 단위로 진행됩니다.
- ▼ 버튼: 1분 단위로 되돌아 갑니다.
- 계속 누르면 10분 단위로 빠르게 진행됩니다.

**3** 깜박임이 켜짐으로 바뀌면 시간 맞춤이 완료된 것입니다.

현재 시간에 맞춘 후 3초가 지나면 깜박임이 켜짐으로 바뀝니다.

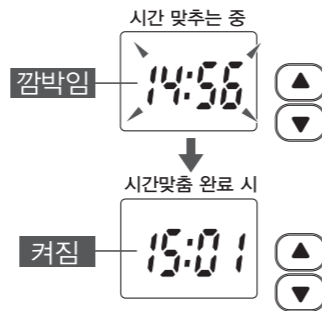

## 알림음의 종류와 변경 방법

• 이 제품에는 알림 멜로디 기능이 장착되어 있습니다. 취사 시작, 타이머 예약설정 완료, 취사완료 등을 멜로디 음으로 알려주는 기능입니다.

알림음은 다음 중에서 선택할 수 있습니다.

알림음의 종류와 용도	멜로디 알림	버저 알림	무음 알림
올리는 시기	제품 표준의 알림음으로 공장 출하시에 이 설정으로 되어 있음	멜로디 알림을 버저 알림으로 변경하고자 할때	알림음을 없애고자 할 때
취사 시작 시	반짝반짝 작은 별		「뽁」
타이머 예약설정 완료 시	반짝반짝 작은 별		「뽁」
취사·재가열 완료 시	아마릴리스	「삐이」 5회	울리지 않음

**1** 내솥을 넣고 플러그를 꽂습니다.

**2** [TIMER] 를 3초 이상 누릅니다.

**3** 변경하고자 하는 음의 설정완료음이 울리면 완료됩니다.

- 재가열 시작시의 멜로디음은 변경할 수 없습니다.
- 취사, 재가열, 표준보온, 취침보온, 타이머 예약 취사 중에는 변경할 수 없습니다.
- 잘 변경되지 않을 때에는 다시 한번 **1** 부터 시도해 주십시오.

알림음의 변경과 설정 완료음 • 알림은 타이머 예약버튼을 3초 이상 누를 때마다 ①→②→③으로 전환됩니다.

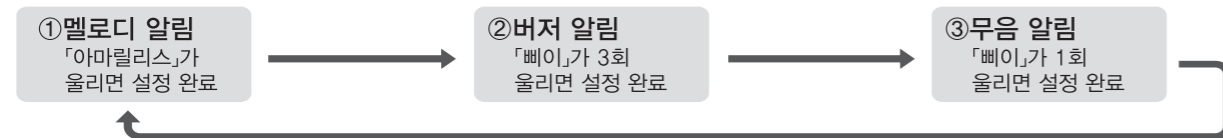

- 한번 변경하면 변경된 알림음은 전원플러그가 빠져도 기억이 됩니다.

# 타이머(시간) 예약 취사 방법

• 타이머 예약을 하기 전에 현재 시간을 맞추어 주십시오. → P.58

- 원하는 시간에 자동으로 취사됩니다. 2가지의 예약시간을 「㉠」(예약1), 「㉡」(예약2)로 기억합니다.
- 제품 출고 시에는 예약1은 6:00, 예약2는 18:00로 설정되어 있습니다.

## 예약시간 설정하기

**1** [MENU] 로 취사하고자 하는 메뉴를 선택합니다.

- 「백미급속」·「별미밥」·「참쌀밥」의 타이머 예약취사는 할 수 없습니다.

**2** [TIMER] 를 누르고 「㉠」(예약1) 또는 「㉡」(예약2) 를 선택합니다.

- 예약1에 설정되어 있는 시간표시·취사/재가열 램프가 깜박입니다.
- 한번 더 누르면 예약2로 설정되어 있는 시간을 표시합니다.

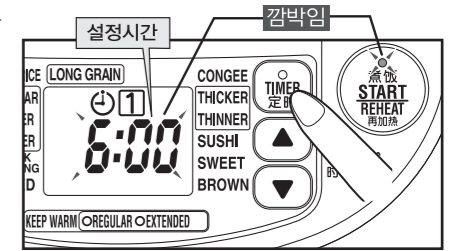

**3** ▲ 또는 ▼ 로 취사 완료하고자 하는 시간에 맞춥니다.

취사 완료하고자 하는 시간 (예) 7:30

- ▲ 버튼: 10분 단위로 진행됩니다.
- ▼ 버튼: 10분 단위로 되돌아 갑니다.

- 계속 누르면 10분 단위로 빠르게 진행됩니다.
- 같은 예약시간을 계속 이용할 경우, 다시 시간을 맞출 필요가 없습니다.

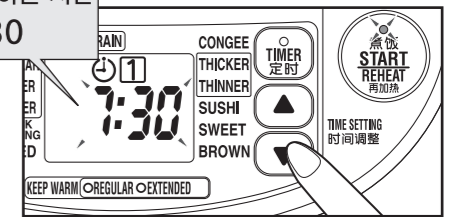

**4** [START REHEAT] 을 누릅니다.

「취사/재가열」 램프가 꺼지고, 취사를 완료하고 싶은 시간과 예약 램프가 켜지며 멜로디(버저)가 울립니다.

- 「취사/재가열」 버튼을 누르지 않으면 타이머 예약은 완료되지 않습니다.

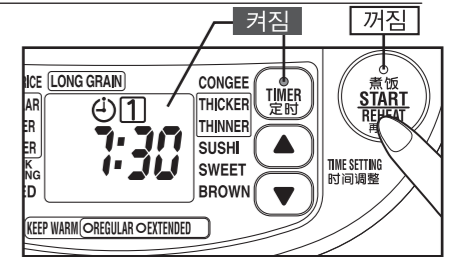

## 타이머 예약취사의 권장시간

		1.0L용량	1.8L용량
백 미	보통	1시간 10분~13시간까지	
	차진밥	1시간 10분~13시간까지	
	된밥	1시간~13시간까지	
장 립 미		1시간 25분~13시간까지	
죽	진한	2시간 5분~13시간까지	
	연한	2시간 35분~13시간까지	
초 밥		55분~13시간까지	
현 미		1시간 40분~13시간까지	

## 알림

- 재료나 조미료를 첨가한 상태에서는 타이머 예약 취사를 하지 마시기 바랍니다. 재료가 부패하거나 조미료가 가라앉아 밥이 맛있게 되지 않는 경우가 있습니다.
- 타이머 예약을 취소할 경우 「취소」 버튼을 눌러 주십시오.
- 타이머 예약 중에 현재 시간을 알고자 할 때는 「시간맞추기」 버튼의 ▲ 나 ▼ 를 누르십시오.
- 타이머 예약 취사를 하여 밥을 지으면 약간 진밥으로 취사됩니다.
- 타이머 예약 취사일 때는 취사 완료까지의 남은 시간이 표시되지 않습니다.
- 타이머 예약 취사의 권장시간 미만으로 설정하면, 버저가 울리며 바로 취사가 시작됩니다.
- 여름철이나 실온이 높을 때는 오랜 시간 물에 불림으로써 쌀이 부패되는 것을 방지하기 위해 되도록 13시간 이내로 시간을 설정해 주십시오.
- 발아현미는 타이머 예약 취사를 하지 말아 주십시오. 발아현미는 수분을 흡수하기 쉬우므로 밥이 잘 되지 않는 경우가 있습니다.
- 실온 또는 수온이 낮을 때나 전압·물의 양 등에 의해 취사완료 시간에 취사되지 않는 경우가 있습니다.

# 손질 방법

●취사·보온 후에는 매년 손질 해 주십시오.

- 반드시 전원플러그를 빼고 본체와 내솥이 식은 후에 손질하십시오.
- 신나·벤젠·연마분·연마재가 포함된 세제·표백제·수세미류(나일론·금속제 등)·멜라민 스폰지·스폰지의 나일론 표면 등을 사용하지 마십시오. (표면에 흠이 나거나, 변색·깨짐·열화·부식의 원인이 됩니다.)
- 식기세척건조기·식기건조기를 사용하지 마십시오. (흠·변형·변색의 원인이 됩니다.)
- 손질을 한 후에는 내솥뚜껑 세트·증기구 세트·주걱꽃이를 바르게 장착해 주십시오.

## 외부의 손질

### 외 부

- 꼭 짠 부드러운 천으로 닦습니다.
- 화학 행주를 사용할 경우는 세게 닦거나 장시간 접촉하지 않게 하십시오. (표면에 흠이 나거나, 변색·깨짐·열화·부식의 원인이 됩니다.)

### 뚜껑 고정버튼

- 뚜껑고정버튼 주위에 밥알이나 쌀알 등의 이물이 들어간 경우에는 이쑤시개 등으로 반드시 제거합니다.
- 제거하지 않을 경우 뚜껑이 열리지 않을 수 있습니다.

### 조작부

- 부드러운 마른 천으로 닦습니다.

### 공기 흡입구 (본체 밑면)

본체의 바닥부분의 공기 흡입/배출구는 청소기로 청소해 주십시오. (한 달에 1번 정도)

- 먼지 등이 부착한 채로 사용하시면 본체내부가 이상온도로 올라가 사고의 원인이 됩니다.

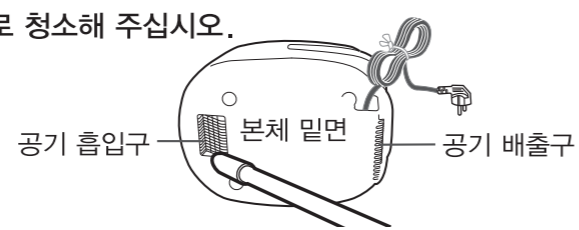
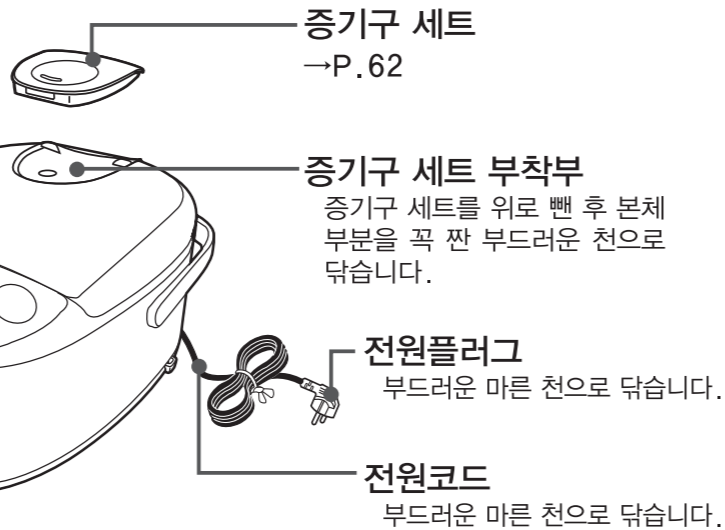

## 부속품, 내솥의 손질

스폰지 등 부드러운 헝겊으로 씻어줍니다.

더러움이 지워지지 않을 경우에는 중성세제(주방세제)를 사용합니다.

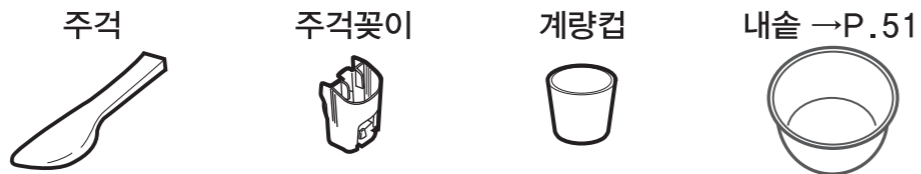

## 본체 내부의 냄새가 신경이 쓰일 경우의 손질 방법

- 1 내솥의 '백미' 수위눈금 (1.0L 용량은 1, 1.8L 용량은 2)까지 물을 넣습니다.
  - 물 이외(세제 등)는 넣지 마십시오.
- 2 걸뚜껑을 닫고 **MENU** 를 누르고 '백미급속'을 선택합니다.
- 3 **START REHEAT** 을 누릅니다.
- 4 멜로디(버저)가 울리고 보온으로 전환되면 **CANCEL** 을 누릅니다.
- 5 본체가 식으면 제품 전체의 손질을 합니다.
  - 통풍이 잘 되는 장소에 걸뚜껑을 열고 건조시켜 주십시오.

## 내부의 손질

- 내솥뚜껑 세트는 사용 후 뜨거운 물 또는 물에 담가서 스폰지로 씻고 물기를 잘 닦아줍니다.
- 더러움이 남아 있는 상태로 방치하거나 물기가 남아 있으면 갈색으로 변색되거나 녹의 원인이 됩니다.
- 분해하지 마십시오. 고장의 원인이 됩니다.

### 압력조절 장치

손가락으로 가볍게 안의 볼을 움직여 이물질이 없는지 확인합니다. 밥알이나 쌀알 등의 이물질이 끼어 있을 때에는 대나무꼬치 등으로 제거합니다.

### 안전 밸브

손가락으로 가볍게 2~3번 누르고 부드럽게 움직이는지 확인합니다. 밥알이나 쌀알 등의 이물질이 끼어 있을 때에는 대나무꼬치 등으로 제거합니다.

### 내솥뚜껑 패킹

- 밥알 등이 붙으면 증기가 새거나 밥이 건조해져 맛있게 취사가 안 되거나 맛있게 보온이 안 되는 원인이 되므로 제거해 주십시오.
- 내솥뚜껑 패킹은 뺄 수 없습니다.

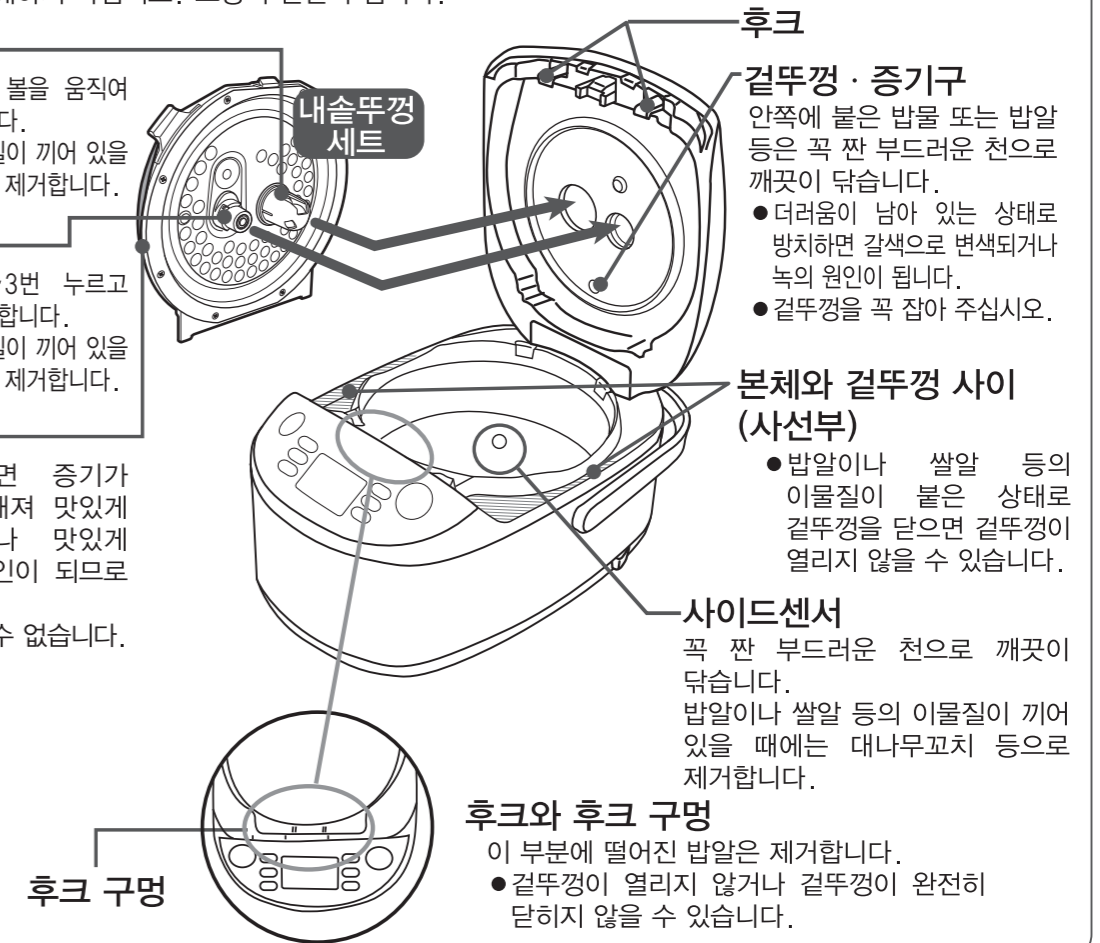

## 내솥뚜껑 세트를 빼고 끼우는 방법

### 빼는 법

- 내솥뚜껑 (세트) 손잡이를 한손으로 잡고(①), 내솥뚜껑 세트 고정구를 밀어올려(②) 뺍니다.
- 내솥뚜껑 고정구를 누르지 않은 채로 내솥뚜껑 (세트) 손잡이를 잡아 당기지 마십시오. (내솥뚜껑 세트와 걸뚜껑의 고장의 원인이 됩니다.)

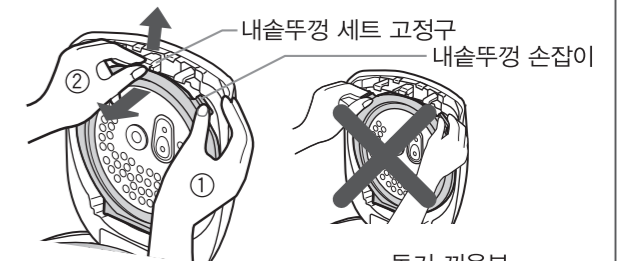

### 끼우는 법

- 내솥뚜껑 세트 아래쪽의 돌기(2곳)를 걸뚜껑의 돌기 끼움부에 맞추고 내솥뚜껑 세트 고정구가 '찰칵' 소리가 날 때까지 밀어주십시오.

- 끼울 때 걸뚜껑 패킹이 내솥뚜껑 세트에 걸리지 않도록 합니다.

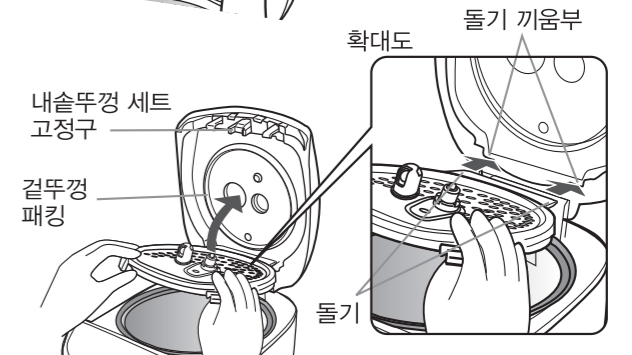



# 손질 방법 계속

## 증기구 세트의 손질 손질은 식은 다음에 하시기 바랍니다.

증기구 세트의 겉과 안을 흐르는 물에 가볍게 씻습니다.

### 증기구 세트 분리 방법

- 고정구①를 눌러 위로 당겨 ②뺍니다.
- 증기구 케이스를 비스듬이 올려서 ③뺍니다.
- 증기구 패키지를 뺍니다.

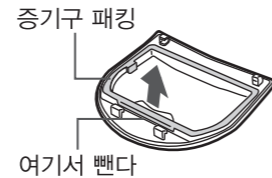
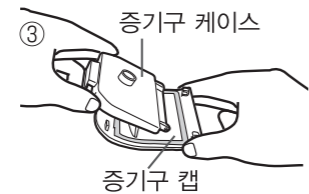
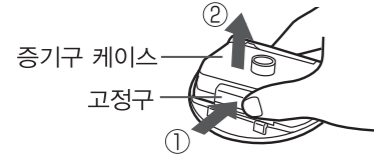

### 증기구 세트 장착 방법

- 증기구 패키지의 돌출 부분을 증기구캡의 패킹홈에 맞춥니다.
- 증기구 케이스의 돌기(2곳)를 증기구 캡의 끼움부(2곳)에 맞추고 '찰칵' 소리가 날 때까지 누른다.

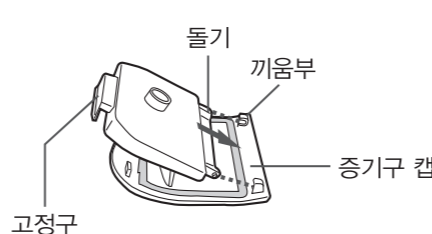
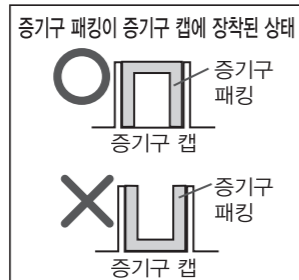
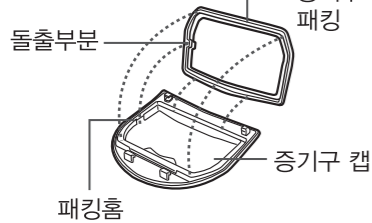

# 부품의 교환 및 구입

- 손상된 경우는 새로운 부품으로 교환(유상)해 주십시오.
- 교환하실 때에는 제품의 모델명 및 부품명을 확인하신 후, 구입하신 판매점 또는 조지루시 고객상담창구에서 구입해 주십시오.

부 품 명	부품번호
내솥뚜껑 세트(1.0L용량)	C126-6B
내솥뚜껑 세트(1.8L용량)	C127-6B
내솥(1.0L용량)	B442-6B
내솥(1.8L용량)	B443-6B
주걱	SHAKN-6B
주걱꽂이	618112-00
계량컵	615784-00

# 고장인가 생각되면

●수리를 문의하시기 전에 다음의 사항을 점검해 주십시오.

증 상	●점검하실 사항
취사	<b>밥이 너무 되거나 질음</b> <ul style="list-style-type: none"> <li>●기호에 따라 물의 양을 수위눈금으로 1~2mm 정도 조절해 주십시오.</li> <li>●경사진 곳에서 물조절을 하면 물이 많거나 적어질 수 있으므로 밥이 되거나 질게 됩니다.</li> <li>●쌀 브랜드, 산지, 보존기간(햅쌀, 묵은 쌀) 등에 따라 밥의 질감이 달라질 수 있습니다.</li> <li>●실온, 물온도에 따라 밥의 질감이 달라질 수 있습니다.</li> <li>●타이머 예약 취사하면 밥이 질게 될 수 있습니다.</li> <li>●백미급속 취사하면 밥이 되게 될 수 있습니다.</li> <li>●내솥이 변형되지 않았는지 확인하십시오.</li> <li>●취사 완료된 밥은 잘 섞었습니까? →취사 완료된 밥을 잘 섞어 주십시오.</li> <li>●쌀을 충분히 씻지 않으면 쌀겨 등이 남을 수 있습니다.</li> <li>●내솥 바깥면, 본체 내부, 내솥뚜껑 세트, 증기구 세트에 물기나 이물질이 붙어 있지 않습니까? →닦아내십시오.</li> <li>●장립미는 밥이 약간 되게 지어질 수 있습니다. →밥이 되게 지어질 경우에는 물의 양을 내솥의 눈금보다 조금 많게(1눈금의 1/2 이내)하여 취사하여 주십시오. 단, 물의 양이 너무 많으면 밥물이 넘칠 수 있습니다.</li> </ul>
	<b>밥이 늘어 붙음</b> <ul style="list-style-type: none"> <li>●밥알 등의 이물질이 내솥 바닥이나 사이드센서에 붙어 있을 수 있습니다.</li> <li>●쌀을 충분히 씻지 않으면 쌀겨 등이 남을 수 있습니다.</li> <li>●내솥이 변형되지 않았는지 확인하십시오.</li> </ul>
	<b>취사 중 끊어 넘침</b> <ul style="list-style-type: none"> <li>●죽을 만들 때 「죽/진한·연한」 이외의 메뉴로 설정하지 않았습니까?</li> <li>●증기구 세트를 장착했는지 확인하십시오.</li> <li>●쌀을 충분히 씻지 않으면 쌀겨 등이 남을 수 있습니다.</li> <li>●내솥이 변형되지 않았는지 확인하십시오.</li> <li>●메뉴와 그에 맞는 물의 양이 틀리지 않습니까? →P.54</li> </ul>
	<b>취사가 되지 않음 버튼이 작동 되지 않음</b> <ul style="list-style-type: none"> <li>●전원플러그가 확실하게 꽂혀 있는지 확인 하십시오.</li> <li>●표시부에 「E01」 또는 「E02」가 표시되지 않았습니까? →P.65</li> <li>●내솥이 들어있습니까? →내솥을 넣어 주십시오.</li> <li>●표준보온 램프나 취침보온 램프가 켜져 있지 않습니까? →「취소」 버튼을 누른 후 「취사/재가열」 버튼을 눌러 주십시오.</li> </ul>
	<b>겉뚜껑과 본체 사이에서 증기가 새어나옴</b> <ul style="list-style-type: none"> <li>●내솥뚜껑 세트가 변형되거나 내솥뚜껑 패키지가 손상되지 않았는지 확인하십시오. →내솥뚜껑 패키지가 지지분할 경우 손질해 주십시오.</li> <li>●압력조절 장치: 압력방출 볼이 제대로 움직이는지 확인하십시오.</li> <li>●안전밸브: 이물질 등으로 막히지 않았는지 확인하십시오.</li> <li>●겉뚜껑 패키지가 내솥뚜껑 세트에 걸리지 않았는지 확인하십시오. →다시 끼우십시오.</li> <li>●내솥이 변형되지 않았는지 확인하십시오.</li> </ul>
취사·보온	<b>취사, 보온 중에 소리가 남</b> <ul style="list-style-type: none"> <li>●마이콤이 화력을 조절하는 소리입니다.</li> <li>●회전하는 소리는 내부의 열을 식히기 위해 팬이 돌아가는 소리입니다.</li> <li>●저음은 취사 중 압력레벨을 조절하는 소리입니다.</li> <li>●기계음은 취사 중 압력레벨을 조절하는 장치에서 나는 소리입니다.</li> <li>●돌아가는 소리는 압력레벨을 조절하는 압력조절 장치 안의 압력방출 볼이 움직이는 소리입니다.</li> <li>●취사가 완료됐을 때 압력이 빠지기 때문에 「슈」하는 소리가 날 경우가 있습니다.</li> </ul>
	<b>따뜻하게 재가열이 되지 않음</b> <ul style="list-style-type: none"> <li>●보온이 취소되지 않았습니까? → P.57</li> </ul>

# 고장인가 생각되면 계속

증 상	● 점검하실 사항
보온중 밥냄새	<ul style="list-style-type: none"> <li>● 주걱을 넣은 채로 보온하지 않았습니까?</li> <li>● 식은 밥을 보온하지 않았습니까?</li> <li>● 취사 완료 후 밥을 잘 섞었습니까? → 취사완료 후 즉시 밥을 골고루 잘 섞어 주십시오.</li> <li>● 쌀을 충분히 씻지 않으면 쌀겨 등이 남을 수 있습니다.</li> <li>● 별미밥을 지은 후에는 냄새가 남을 수 있습니다. → 내솥을 잘 씻어 주십시오. → P.60</li> <li>● 내솥에 밥을 보관할 때 보온기능을 사용하지 않은 채 그대로 두지 않았습니까? → 보온기능을 사용하지 않은 채 그대로 방치하면 불쾌한 냄새의 원인이 됩니다. → P.49</li> <li>● 24시간 이상 「취침보온」으로 되어 있지 않습니까?</li> </ul>
	<ul style="list-style-type: none"> <li>● 소량의 밥을 보온하고 있지 않은가?</li> <li>● 12시간 이상 「표준보온」을 하지 않았습니까?</li> <li>● 쌀 또는 물의 종류에 따라 취사된 밥이 변색될 수 있습니다.</li> </ul>
	<ul style="list-style-type: none"> <li>● 취사·보온 후에는 매번 손질하고 있습니까? → 손질을 잘 하지 않거나 계절, 주거환경에 따른 실온, 걸뚜껑의 개폐, 쌀의 종류, 쌀 씻는 방법 등에 의해 잡균이 번식하기 쉬우므로 불쾌한 냄새가 발생할 수 있습니다. 냄새가 날 경우에는 P.61 「내부의 손질」을 한 후, P.56 「표준보온」으로 설정하면 효과적입니다.</li> </ul>
	<ul style="list-style-type: none"> <li>● 「취침보온」이 되지 않는 메뉴를 선택하지 않았습니까? → P.56</li> <li>● 보온 경과시간이 12시간이 지났습니까? → 보온 경과 시간이 12시간을 넘으면 「취침보온」이 되지 않습니다.</li> <li>● 식은 밥을 보온하지 않았습니까? → 내솥의 온도가 낮으면 「취침보온」이 되지 않습니다.</li> </ul>
	<ul style="list-style-type: none"> <li>● 현재시간으로 표시되어 있지 않습니까? → 「시간맞추기」 버튼을 눌러 전환해 주십시오. → P.56 「알림」 참조</li> </ul>
예약	<ul style="list-style-type: none"> <li>● 예약을 하면 곧 취사가 됨</li> <li>● 현재시간으로 맞춰져 있습니까? → 시계는 24시간 표시입니다. 한번 더 점검하여 주십시오.</li> <li>● 타이머 예약취사의 권장시간 미만으로 설정하면 바로 취사가 시작됩니다.</li> </ul>
	<ul style="list-style-type: none"> <li>● 예약한 취사완료 시간에 취사되지 않음</li> <li>● 현재시간으로 맞춰져 있습니까? → 시계는 24시간 표시입니다. 한번 더 점검하여 주십시오.</li> <li>● 실온 또는 수온이 낮을 때나 전압·물의 양 등에 의해 취사완료 시간에 취사되지 않는 경우가 있습니다.</li> </ul>
	<ul style="list-style-type: none"> <li>● 예약되지 않음</li> <li>● 타이머 예약 설정 이후에 「취사/재가열」 버튼을 눌렀습니까? → 「취사/재가열」 버튼을 누르지 않으면 타이머 예약이 되지 않습니다.</li> <li>● 「7:00」가 깜박이지 않습니까? → 현재시간을 맞추지 않으면 예약이 되지 않습니다. → P.58</li> </ul>
기타	<ul style="list-style-type: none"> <li>● 정전이 됨</li> <li>● 밥을 취사하면서 여러 전자제품을 한꺼번에 사용할 경우 정격전류를 초과하여 차단기가 작동할 수 있습니다. → 전기밥솥은 단독 콘센트에 사용하십시오. 차단기를 복귀시켰을 때 정전 시간이 10분 미만일 경우 계속하여 취사가 시작됩니다.</li> </ul>
	<ul style="list-style-type: none"> <li>● 전원플러그에서 불꽃이 튼</li> <li>● 전원플러그를 콘센트에 꽂거나 뺄 때 불꽃이 튼 수 있으나, 이것은 IH밥솥에서 일어날 수 있습니다. 정상입니다.</li> </ul>
	<ul style="list-style-type: none"> <li>● 걸뚜껑의 내부 또는 내솥뚜껑 세트에 녹과 같이 갈색 더러움이 생김</li> <li>● 밥물 등의 더러움이 묻어 있을 경우가 있으므로 손질을 해 주십시오. → P.61</li> </ul>

# 이러한 표시가 나올 때

표 시	● 점검하실 사항
E01 E02 E07	<ul style="list-style-type: none"> <li>● 고장입니다. → 구입하신 판매점 또는 조지루시 고객센터창구로 연락하시기 바랍니다.</li> </ul>
E06	<ul style="list-style-type: none"> <li>● 전압에 이상이 있을 경우, 고장을 막기 위해 자동적으로 차단됩니다. → 밥솥과 콘센트의 전압이 맞는지 확인하시고, 맞지 않다면 정격 콘센트에 사용해 주십시오.</li> </ul>
H01 H02	<ul style="list-style-type: none"> <li>● 뚜껑 센서 또는 사이드센서가 고온입니다. → 「취소」 버튼을 누르고 걸뚜껑을 열어 50분 이상 열을 식히십시오. (화상에 주의 하십시오.) → 빨리 식히고 싶을 경우 → P.53</li> </ul>
H04	<ul style="list-style-type: none"> <li>● 내솥을 넣지 않았습니다. → 내솥을 확실히 넣어 주십시오.</li> </ul>
표시가 꺼짐	<ul style="list-style-type: none"> <li>● 내장되어 있는 리튬전지가 소모되었습니다. 플러그를 빼면 표시나 기억(현재시간, 메뉴, 보온상태)은 없어지나 플러그를 꽂고 시간을 맞추면 평상시 대로 사용할 수 있습니다. 7:00 깜박임이 있을 때 취사를 하면 취사 중에 현재 시간은 표시 되지 않습니다. → P.53 교환하실 경우에는 구입하신 판매점이나 폐사의 고객센터창구로 의뢰하십시오. 유상으로 신품 전지를 교환해 드립니다.</li> </ul>
7:00 깜박임	<ul style="list-style-type: none"> <li>● 내부에 압력이 걸려 있는 채로 취사가 정지되어 있습니다. PRESSURE(압력) 표시가 없어질 때까지 기다리십시오. (약 5~10분 정도 소요) PRESSURE(압력) 표시가 깜박이는 동안 버튼을 누를 수 없습니다.</li> </ul>
(PRESSURE)가 깜박임	<ul style="list-style-type: none"> <li>● 내부에 압력이 걸려 있는 채로 취사가 정지되어 있습니다. PRESSURE(압력) 표시가 없어질 때까지 기다리십시오. (약 5~10분 정도 소요) PRESSURE(압력) 표시가 깜박이는 동안 버튼을 누를 수 없습니다.</li> </ul>
표시가 비정상적임	<ul style="list-style-type: none"> <li>● 전원플러그를 일단 뺀 후 다시 꽂아 주십시오. (7:00이 깜박이면 시간을 다시 맞춰 주십시오.) → P.58</li> </ul>

# 제품규격

모델명		NP-HIH10	NP-HIH18	
취사용량(약 1인용) 수	백미	0.09~1.0 [0.5~5.5]	0.18~1.8 [1~10]	
	백미급속	0.09~1.0 [0.5~5.5]	0.18~1.8 [1~10]	
	별미밥	0.09~0.72 [0.5~4]	0.36~1.08 [2~6]	
	장립미	0.09~1.0 [0.5~5.5]	0.18~1.8 [1~10]	
	죽	진한	0.09~0.18 [0.5~1]	0.09~0.27 [0.5~1.5]
		연한	0.09 [0.5]	0.09~0.18 [0.5~1]
	초밥	0.18~1.0 [1~5.5]	0.18~1.8 [1~10]	
	참쌀밥	0.18~0.72 [1~4]	0.36~1.08 [2~6]	
	현미	0.18~0.72 [1~4]	0.36~1.44 [2~8]	
	전원	교류 220~230V 50/60Hz		
소비전력	1010~1030W	1220~1240W		
평균보온시 소비전력	31W	39W		
취사방식	압력IH(인덕션 가열식)방식			
전원코드 길이	1.0m			
제품크기(약 cm)	폭25×깊이36×높이20(40*1)	폭27.5×깊이39.5×높이23.5(46*1)		
제품중량	약5.5kg	약6.5kg		

- 평균 보온시 소비전력은 실온 20℃에서 최대 취사용량일 경우입니다.
- 특정지역(높은 산, 너무 추운 곳)에서는 정격 성능이 확보되지 않을 수도 있습니다.  
이러한 곳에서는 되도록 사용하지 않도록 하십시오.
- (\*1)은 걸뚜껑을 연 상태의 높이입니다.