

空気清浄機保証書

持込修理

保証期間内に取扱説明書、本体表示などの注意書きに従って正常な使用状態で使用して故障した場合には、保証書の記載内容に基づき、お買い上げの販売店が無料修理いたします。お買い上げの日から下記の期間内に故障した場合は、商品と本書をお持ちいただき、お買い上げの販売店に修理をご依頼ください。なお、お客様宅での出張修理や郵送などで製品を送られた場合は、出張や郵送などに要する実費を申し受けます。

型名	PA-MT14	修理メモ
※お客様 お名前		
ご住所 〒		
※お買い上げ日 年 月 日	※販売店名・住所	
保証期間 (お買い上げ日より)		
本体 1年 (交換可能なフィルターは除く)		

※印欄に記入のない場合は無効となりますから必ずご確認ください。

- ご転居、ご贈答などで、お買い上げの販売店に修理が依頼できない場合は、弊社のお客様ご相談窓口までお気軽にご相談ください。
- 保証期間内でも次の場合には有料修理になります。
 - (イ) 使用上の誤り、および改造や不当な修理による故障および損傷。
 - (ロ) お買い上げ後の輸送・移動・落下などによる故障および損傷。
 - (ハ) 火災、地震、水害、落雷、その他の天災地変、および公害、塩害、ガス害(硫化ガスなど)、異常電圧、指定外の使用電源(電圧、周波数)などによる故障および損傷。
 - (ニ) 一般家庭用以外(たとえば業務用の長時間使用、車輛、船舶へのとう載)に使用された場合の故障および損傷。
 - (ホ) 本書のご提示がない場合。
 - (ヘ) 本書にお買い上げ年月日、お客様名、販売店名の記入のない場合あるいは字句を書きかえられた場合。
 - (ト) 消耗部品の交換。
- 本書は日本国内においてのみ有効です。
This warranty is valid only in Japan.
- 本書は盗難・火災などの不可抗力以外で紛失された場合は、再発行いたしませんので大切に保存してください。

- この保証書は、本書に明示した期間・条件のもとにおいて無料修理をお約束するものです。従ってこの保証書によってお客様の法律上の権利を制限するものではありませんので、保証期間経過後の修理などについてご不明の場合は、お買い上げの販売店または、弊社のお客様ご相談窓口までお気軽にご相談ください。
- 保証期間経過後の修理・補修用性能部品の保有期間について詳しくは、アフターサービスについての項をご覧ください。

修理メモ

象印マホービン株式会社

〒530-8511 大阪市北区天満1丁目20番5号 ☎06(6356)2391

PA-MT14型 ©(B)A

ZOJIRUSHI

家庭用
保証書つき

空気清浄機

エアブリーズ

型名 PA-MT14型

取扱説明書

このたびは、お買い上げいただき、まことにありがとうございました。この「取扱説明書」をよくお読みのうえ、正しくお使いください。お読みになったあとは、大切に保存してください。

特長

高性能 HEPA フィルター 強力に花粉・ホコリをキャッチ

お部屋の空気をリフレッシュ「マイナスイオン」
森林や川辺など、自然の空気に多く含まれているマイナスイオンを発生させ、清浄された空気と一緒にお部屋に広げます。

スマートデザイン「スティックリモコン」

空気の汚れをランプで確認「きれいモニター」

フィルター寿命約2年 ※一般家庭で1日にタバコ5本を吸った場合(JEM1467(日本電機工業会規格)に基づき試験により算出)

適用床面積1~14畳(約23m²)
(適用床面積とは日本電機工業会規格JEM1467で定められた基準30分できれいにできる部屋の大きさを表し、空気清浄機の能力を示します。)

もくじ

安全上のご注意	1~2
各部のなまえとはたらき	3~4
ご使用前に	5~6
設置場所についてのお願い	6
正しい使い方	7~8
上手な使い方(自動運転・連続運転)	8
リモコン(乾電池の入れ方)	9
お手入れ	10
フィルターセットの交換について	11

故障かな?と思ったときは	12
アフターサービスについて	13
仕様	14
保証書	裏表紙

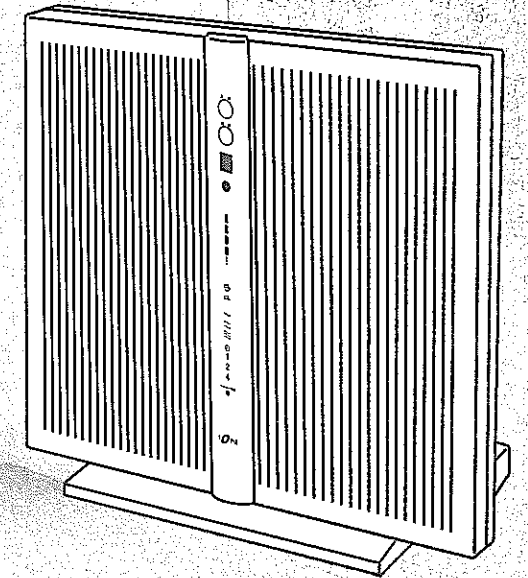

安全上のご注意

ご使用前に
※ここに表した注意事項は、あなたやお知らせしています。いずれも安全

他の人々への危害や損害を未然に防止するためのもので「警告」「注意」の2つに分けて
に関する重要な内容ですので必ずお守りください。

警告

取り扱いを誤ると、死亡または重傷などを負う可能性が想定される内容を表示します。

注意

取り扱いを誤ると、傷害または物的損害が発生する可能性が想定される内容を表示します。

記号について

△記号は、警告、注意を促す内容があることを告げるものです。図の中に具体的な注意内容が描かれています。下図の場合は、「感電注意」を表します。



⊘記号は、禁止の行為であることを告げるものです。図の中や近くに具体的な禁止内容が描かれています。下図の場合は、「分解禁止」を表します。



●記号は、行為を強制したり指示したりする内容を告げるものです。図の中に具体的な指示の内容が描かれています。下図の左は「差込みプラグを抜く」右は必ず実行していただく「強制」内容です。



※お読みになった後は、お使いになる方がいつでもみられるところに必ず保存してください。

警告

■改造はしない。また修理技術者以外の人は、分解したり修理をしない

火災・感電・けがの原因になります。修理はお買い上げの販売店または弊社のお客様ご相談窓口にご相談ください。



■お手入れの際は必ず差込みプラグをコンセントから抜く。またぬれた手で抜き差ししない

感電やけがをすることがあります。

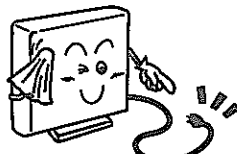

■電源コードや差込みプラグが傷んだり、コンセントの差し込みがゆるいときは使用しない

感電・ショート・発火の原因になります。

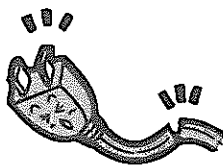

■交流100V以外では使用しない

火災・感電・故障の原因となります。

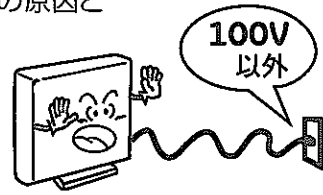

■電源コードを傷つけない

無理に曲げたり、引っ張ったり、ねじったり、たばねたり、重いものをのせたり、挟み込んだり、加工したりすると電源コードが破損し、火災・感電の原因となります。

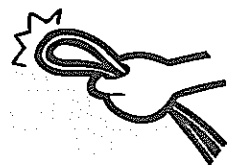

注意

■燃焼器具と併用して使用する場合は、換気をする

一酸化炭素中毒を起すことがあります。



換気する

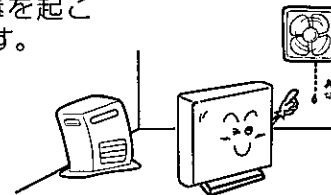

■長期間ご使用にならないときは必ず差込みプラグを抜く

絶縁劣化による感電や漏電火災の原因になります。



差込みプラグを抜く

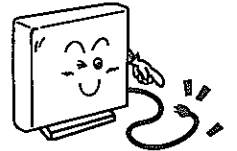

■差込みプラグを抜くときは、電源コードを持たずに必ず先端の差込みプラグを持って引き抜く



差込みプラグを持って抜く

感電やショートして発火することがあります。

■機械油など油成分が浮遊している場所では使わない



禁止

ひび割れや本体が落下してけがをすることがあります。

■ベンジン、シンナーでふいたり殺虫剤をかけない



禁止

ひび割れ・感電・引火の恐れがあります。

■吸排気口やすき間に指や、ピン・針金などの異物を入れない



接触禁止

感電や故障の原因になります。

■可燃性のものや火のついたタバコ・線香などは吸わせない



火気禁止

発火することがあります。

■壁に掛けてご使用のときは、丈夫な壁または柱を選ぶ



禁止

落下の恐れがあります。

お願い

■差込みプラグのホコリなどは、定期的に取り除く

■浴室など湿気が多い場所で使用しない

感電および故障の原因になります。

■吸入口や吹出口をカーテンやタオルなどでふさがない
性能が悪くなります。

■室内くんじょうタイプ(発煙型)の殺虫剤を使用する場合は、運転しない

■殺虫剤の使用後は、十分換気してから運転する

機械内部に薬剤成分が蓄積し、その後運転したときに放出され、健康によくありません。

■空気清浄機は換気扇ではありません。ご使用中は、必ず適宜新鮮な空気との換気が必要です。

限られたスペースの「お部屋の空気(ニオイ、ホコリなど)」をきれいにする「空気清浄機」ですが、調理や暖房などで汚れたお部屋の空気と新鮮な外気を入れかえる「換気」はできません。

■タバコの有害物質(一酸化炭素など)は、除去できません。

■ラジオなどの近くで使わない

ラジオ、テレビ、無線機、インターホンなどへの影響のないところまで離して使ってください。雑音が入る恐れがあります。

※お買い上げの商品と取扱説明書に記載されているイラストが異なる場合があります。

各部のなまえとはたらき

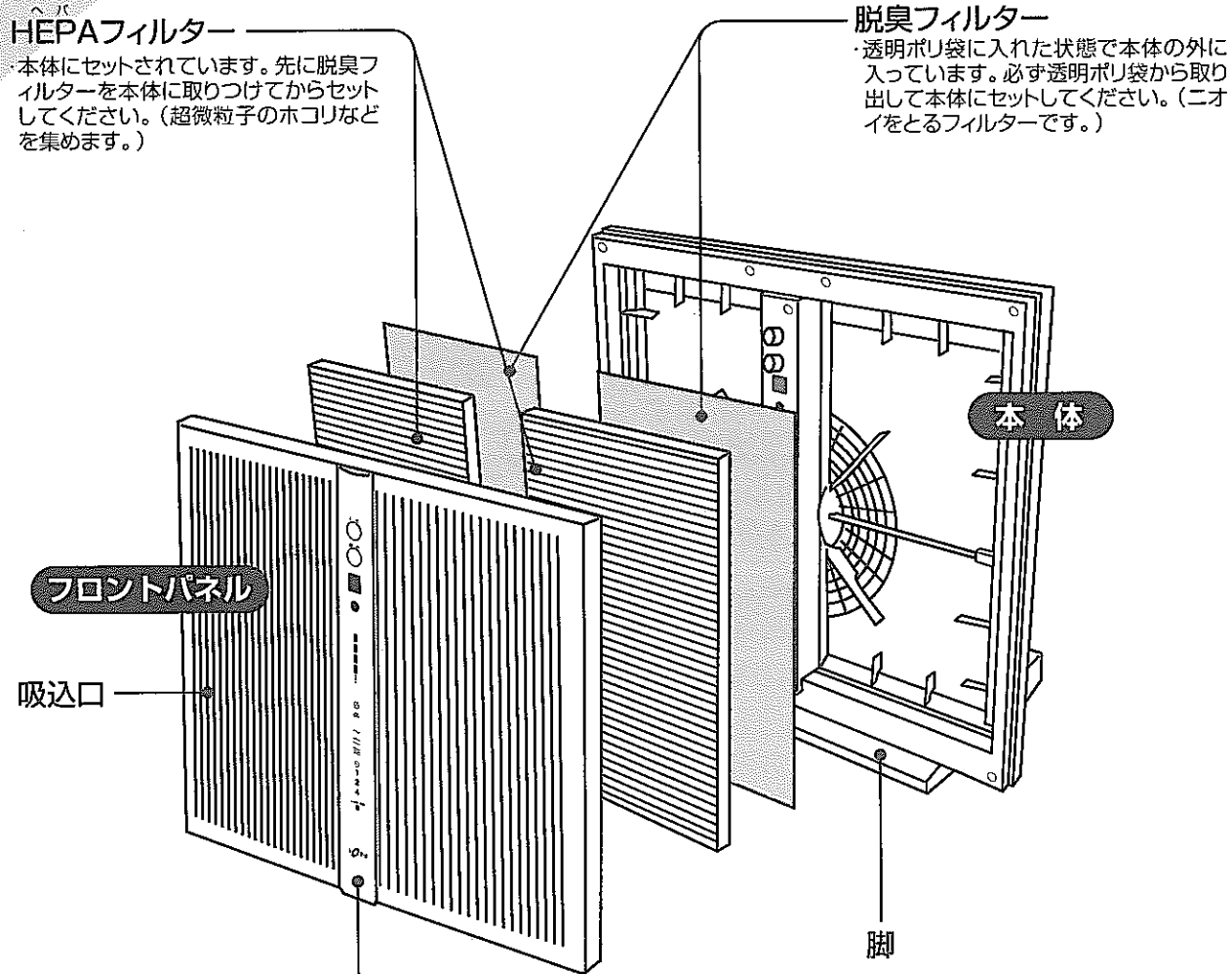

操作表示部
詳しくは7ページ参照

センサーはこのような性質をもっています。

	感知します	感知することがあります	感知しません
ニオイセンサー	●タバコ・線香など ●化粧品・アルコール・スプレー類など	●湯気(水蒸気) ●ドアの開閉による風や急激な温度変化など	●ハウスダスト (ホコリ・花粉・カビの胞子)

※ニオイセンサー部に水などをかけないでください。故障の原因になります。(P10参照)

マイナスイオンの発生について

マイナスイオンは清浄された空気と一緒に吹出口から発生しています。
※運転音が静かなときに耳を近づけると「ジー」という小さな音が聞こえることがありますが、マイナスイオン発生器が動作しているときに発生する音で異常ではありません。(マイナスイオン発生器は、吹出口の奥に取りつけています。)

付属品

- リモコン(1個)
- リモコン用乾電池(単4×2個)
- HEPAフィルター
(2枚、本体に入っています。)
- 脱臭フィルター
(2枚、透明ポリ袋入り、本体の外に入っています。)

操作表示部

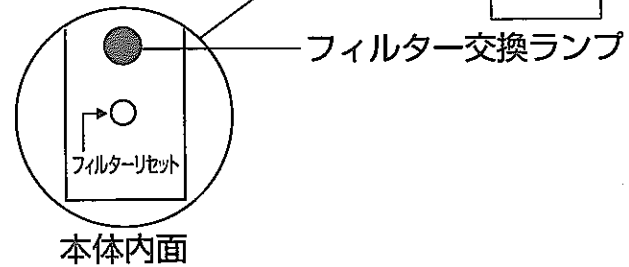
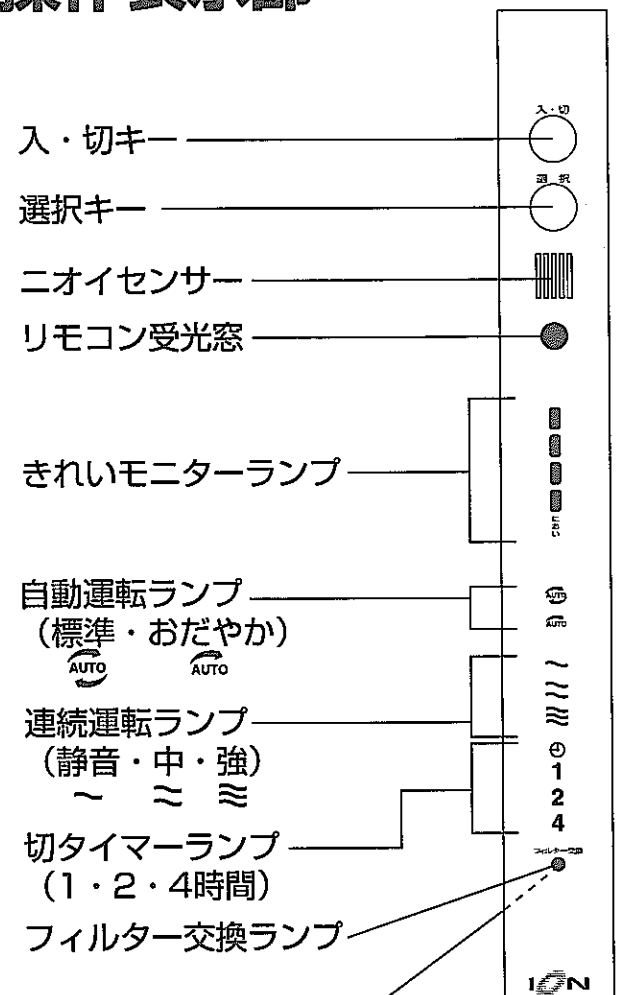

HEPAフィルター

HEPA (High Efficiency Particulate Air) フィルターとは
*99.97%以上の高い集塵効率を得られるフィルターをいい、病院の無菌室などで使われています。
*99.97%はフィルター単体の初期集塵効率です。

背面

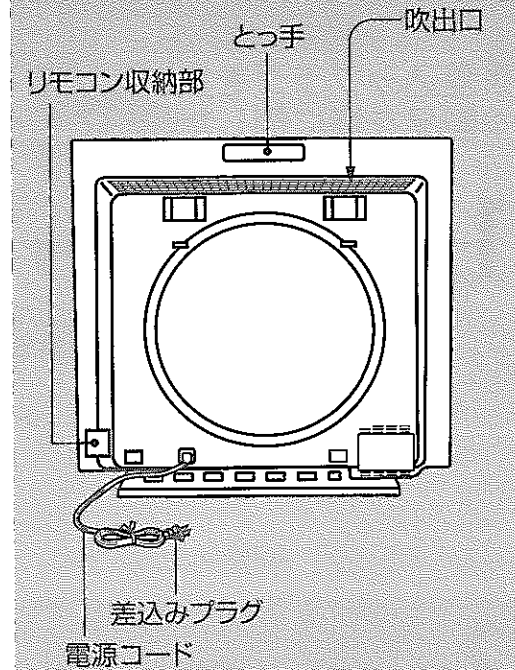

リモコン操作表示部

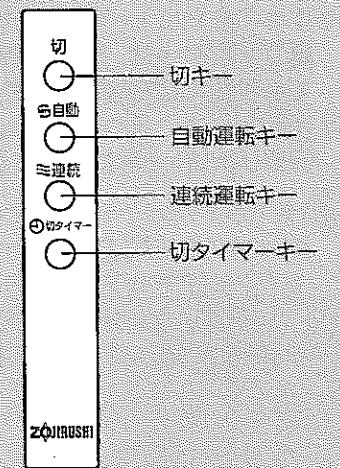

- リモコンを本体のリモコン受光窓に向けて操作します。
(正面からリモコン操作してください。方向によっては受けつけない場合があります。)
- 操作を受けつけにくくなった場合は、乾電池を交換してください。

ご使用前に

脱臭フィルターは透明ポリ袋に入った状態で本体の外にセットされています。必ず透明ポリ袋から取り出して本体にセットしてください。脱臭フィルターの白い袋(不織布)は破らないでください。*ポリ袋に黒い粒(活性炭)が落ちていることがありますが、問題はありません。

※差込みプラグを抜いた状態で行ってください。

※製品を横に倒した状態で行ってください。

1 フロントパネルをはずす

- ① 本体下部の左右のフックを押しながら、フロントパネルの下部の突起部を持ち、上にあげてフックをはずす。
- ② 手前に引き、フロントパネル上部のツメ(2カ所)をはずす。

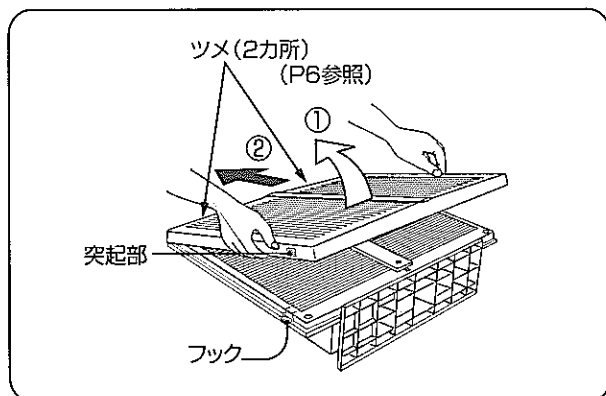

2 フィルターを取りつける

- ① HEPAフィルター(2枚)を本体から取り出す。
- ② 付属の脱臭フィルター(2枚)を透明ポリ袋から取り出し、本体に取りつける。
※本体の左右に1枚ずつセットしてください。(脱臭フィルターは、表裏どちら向きに取りつけても性能には影響ありません。)
※透明ポリ袋に入れたまま取りつけると効果を発揮しません。また大きな音が出ます。
- ③ HEPAフィルター(2枚)を本体に取りつける。
※本体の左右に1枚ずつセットしてください。
※「 矢印方向テマエ 」表示の矢印が上面を指すように取りつける。
※裏向けに取りつけますと性能が得られません。

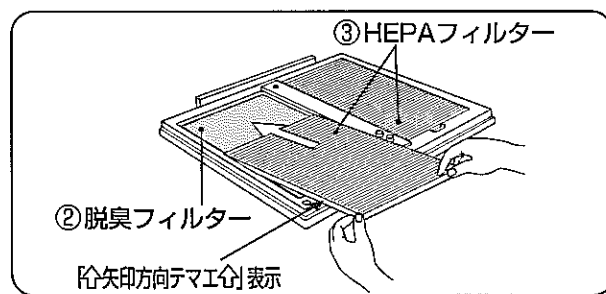
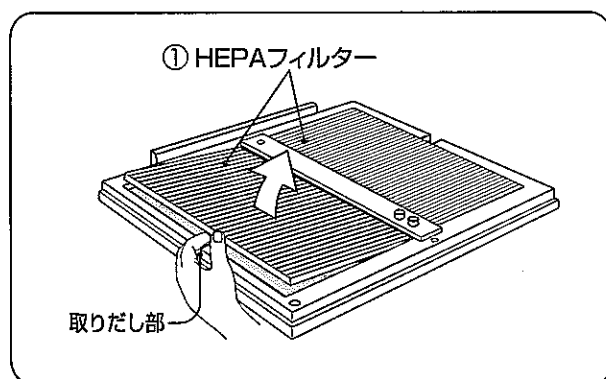

3 使用日記入シールを本体の見やすい所に貼りつける

使用日記入シールは、脱臭フィルターに同封されている「フィルターセットの交換の仕方」についています。使用開始日を記入して交換の目やすにしてください。

使用開始日 年 月 日

↑
使用日記入シール

4 フロントパネルを取りつける

本体上部の穴にフロントパネルの上部のツメ(2カ所)を引っ掛け、フロントパネルの下部をカチッと音がするまで押し付けて取りつける。

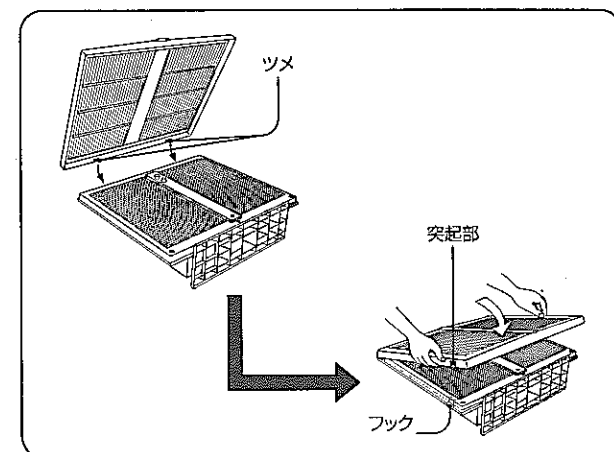

5 本体を立てて、差込みプラグを差し込む

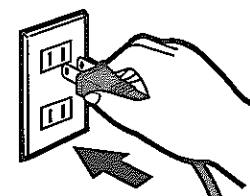

設置場所についてのお願い

- 脱臭フィルターは、タバコのニオイを吸着するようにしています。
芳香剤などのニオイはフィルターの寿命を短くする原因となりますので十分な換気をした上で空気清浄機をご使用ください。
- 効率よくご使用いただくために、空気の循環が良く、前面や上部に障害物がない場所を選んでください。
- 壁から20cm以上離してください。
壁の汚れが目立つようになる恐れがあります。
- 台所で換気扇やレンジフードのかわりに使用しないでください。
フィルターの寿命をいちじるしく低下させたり、変形の原因になります。
- 水平で安定した場所に設置してください。設置面が水平でないと若干製品が振動することがあります。

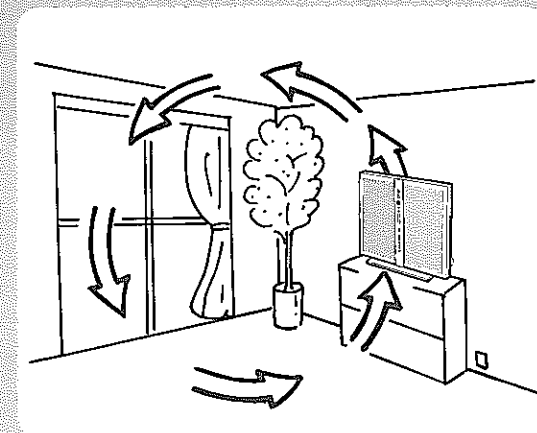

壁掛けの場合

- 壁に掛けて使用される場合、別売の専用壁掛け金具(PA-WM01型)を購入してください。(13ページ参照)
- 吹き出しの風の流れにより、時間の経過とともに取りつけた壁に汚れた跡が残ることがあります。壁が汚れて困る場合は、卓上でご使用ください。

正しい使い方

※差し込みプラグをコンセントに差し込みます。
 (「切」状態(リモコン待機状態)になります。)

本体での操作方法

入・切キー

- 「切」状態から、入・切キーを押すと自動運転(標準)で運転を始めます。(ブザー音は、「ピッ」)
 ※運転を開始すると、マイナスイオンの発生も始まります。
- 「運転」状態から、入・切キーを押すと運転を停止します。(ブザー音は、「ピー」)
 ※停止すると、マイナスイオンの発生も止まります。

選択キー

- 「切」状態では選択キーでの切りかえはできません。
 - 選択キーを押すごとに、次のように切りかわり、設定した運転モードのランプが点灯します。(ブザー音は、「ピッ」)
-
- ※いずれの運転モードも運転中(ファンの動作中)は、マイナスイオンを発生します。

「きれいモニター」

- きれいモニターランプが空気の汚れ具合に応じて点灯します。
- 運転開始時は60秒間ランプが順次点灯します。(ウォーミングアップのためで異常ではありません。)

	ランプ表示
汚れている	赤
↑	橙
↓	黄
きれい	緑

「フィルター交換サイン」

- HEPAフィルターおよび脱臭フィルターの交換時期がくるとランプでお知らせしますので交換してください。(11ページ参照)

「フィルター交換リセット」

- HEPAフィルターおよび脱臭フィルターを交換したときに必ず押してください。(11ページ参照)

リモコンでの操作方法

切キー

- 「運転」状態から、切キーを押すと運転を停止します。(ブザー音は、「ピー」)
 ※停止すると、マイナスイオンの発生も止まります。

自動運転キー

- 自動運転キーを押すごとに、次のように切りかわります。(ブザー音は、「ピッ」)
-
- ※いずれの運転モードも、運転中(ファンの動作中)は、マイナスイオンを発生します。発生量はモードによりかわりません。

連続運転キー

- 連続運転キーを押すごとに、次のように切りかわります。(ブザー音は、「ピッ」)

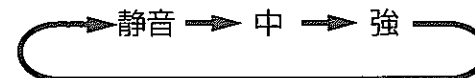

※いずれの運転モードも、運転中(ファンの動作中)は、マイナスイオンを発生します。発生量はモードによりかわりません。

切タイマーキー

- 切タイマーキーを押すごとに、次のように切りかわり、設定した時間が経過すると運転を停止します。(ブザー音は「ピッ」、取り消しのみ「ピー」)

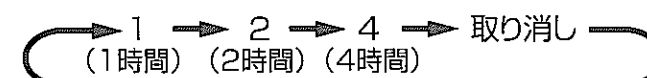

※運転モードを切りかえても、切タイマーは継続します。「切」状態になると、取り消しになります。

上手な使い方(自動運転・連続運転)

- 用途に応じて「標準」と「おだやか」の自動運転および「静音」「中」「強」の連続運転を使いわけます。

自動運転

標準 AUTO
 おだやか AUTO

二オイセンサーがお部屋の空気の汚れ具合を感知して自動的に運転します。

※運転中(ファン動作中)は、マイナスイオンを発生します。

- 「標準」運転
 「強」「中」「静音」「休止」を自動的に選択し、すばやい空気清浄運転を行います。
- 「おだやか」運転
 「静音」「休止」を自動的に選択し、静かな運転を行います。

連続運転

「静音」 ~
 「中」 ~
 「強」 ~

お部屋の空気の汚れ具合に関係なく選択した風量で連続運転します。

※運転中(ファン動作中)は、マイナスイオンを発生します。

- 「静音」運転
 赤ちゃんのいる部屋、勉強中など静かに運転したいときに。
- 「強」運転
 常時タバコを吸われる場合やふとんの上げ下ろし時などに。
- 連続運転を開始してから36時間操作しないと安全のため、自動的に運転を停止します。

リモコン (乾電池の入れ方)

1 裏ぶたを開ける

裏ぶたのフック部を矢印の方向に押しながらはずす。

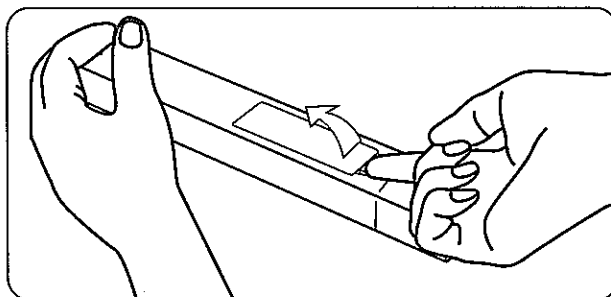

2 乾電池を入れる (単4形乾電池×2個)

乾電池のプラス⊕、マイナス⊖を間違わないように正しく入れてください。

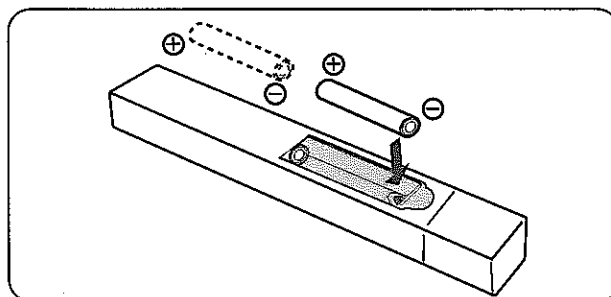

3 裏ぶたを「カチッ」と音がするまで差し込む

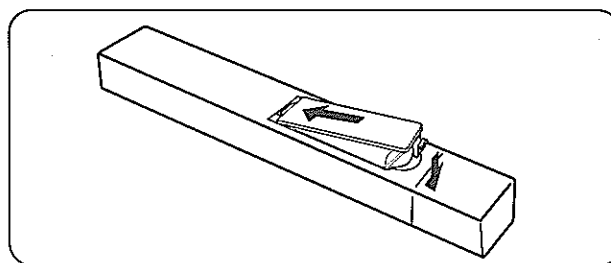

ご注意

- 充電式(ニカド)乾電池は、寸法、形状、性能の一部が異なりますので使用しないでください。
- 新しい乾電池と古い乾電池、種類の違う乾電池を混ぜて使わないでください。(たとえばアルカリ乾電池とマンガン乾電池)
- 乾電池をショートさせたり分解したり加熱したり火に入れたりしないでください。発熱、液もれ、破裂により感電や火災の原因になります。
- インバーター照明器具や電子瞬時点灯照明器具がある部屋ではリモコンがはたらきにくくなることがあります。(照明器具より遠ざけるか、向きをかえてください。)
- 直射日光の当たる場所や高温になる場所では使用しないでください。リモコンの誤動作や本体の変形・変色の原因になります。
- 長時間お使いにならないときは、乾電池を取りだしてください。液もれによる故障の原因になります。
- リモコンに衝撃を与えたり、水にぬらしたりしないでください。故障や感電・変形の原因になります。
- 付属の乾電池は保管状態などにより、短時間で消耗することがあります。早めに新しい乾電池と交換してください。
- 新しい乾電池での寿命は (アルカリ乾電池でもマンガン乾電池でも) 約1年です。

お手入れ

- お手入れの際は必ず差込みプラグを抜いてください。不意に作動してけがをしたり感電の原因になります。
- お手入れの際は、製品を横に倒した状態で行ってください。

本体

- 1 フロントパネルおよびHEPAフィルター、脱臭フィルターをはずす (5ページ参照)
- 2 やわらかい布を水で薄めた台所用中性洗剤に浸し、軽くしぼって本体をふきとり、からぶきする
- 3 もとどおり取りつける (5~6ページ参照)

フロントパネル

- 1 フロントパネルをはずす (5ページ参照)
- 2 吸入口のホコリを掃除機で吸い取る
- 3 汚れのひどいときはやわらかい布を水で薄めた台所用中性洗剤に浸し、軽くしぼってふきとりからぶきする
- 4 もとどおり取りつける (5~6ページ参照)

ニオイセンサー

ニオイセンサー部のセンサー窓のホコリを掃除機で吸い取る。

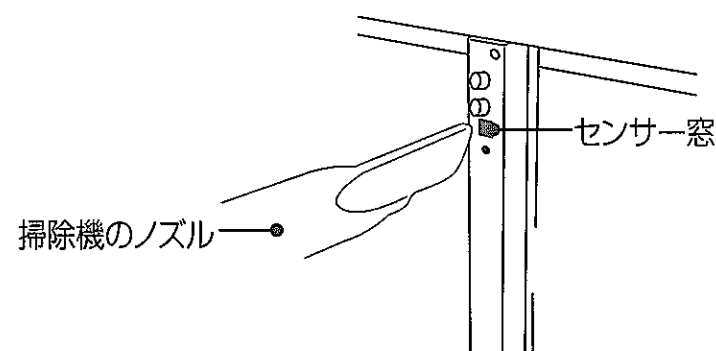

- 製品に水をかけたり丸洗いしないでください。故障の原因になります。
- シンナー、ベンジン、アルコール、アルカリ洗剤、ナイロントワシ、ブラシ、みがき粉などは使わないでください。変質・変色・傷つきの原因になります。
- 化学ぞうきんをご使用の際は、その注意書きに従ってください。

フィルターセットの交換について(2年に1回程度)

交換時期について

- 交換時期になると操作パネルのフィルター交換ランプが点灯します。
- HEPAフィルターおよび脱臭フィルターの交換は使い方や設置場所により異なりますが約2年が目です。
- ニオイやホコリがとれにくくなったときや音が大きくなったときは2年以内でも早めに交換してください。
- 次のような場合は、交換時期が大幅に短くなりますので、フィルター交換ランプが点灯していなくても早めに交換してください。(吹出口からきついニオイがすることがあります。)

- 暖房器具などから発生する炭化系物質(ススなど)を吸った場合。
- 調理中に発生する油分を含む煙やニオイを吸った場合。
- 床用クリーナーワックス、芳香剤などに含まれる揮発性溶剤成分を吸った場合。
- 喫茶店、麻雀荘、理・美容院など店舗や事務所に設置の場合。
- 長時間の連続運転をよく使用している場合。

※HEPAフィルターおよび脱臭フィルターは洗っても再使用できません。

※HEPAフィルターおよび脱臭フィルターは専用の交換用フィルターセット(PA-FM02型)をご使用ください。(13ページ参照)

※HEPAフィルターと脱臭フィルターは必ず同時に交換してください。

- HEPAフィルターの表面の汚れ具合をときどき点検して本体内部の交換目安シールの色と同程度まで汚れた場合は、2年以内でも早めに交換してください。

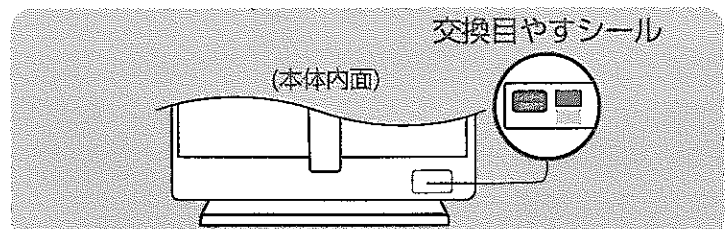

交換のしかた

ご注意

フロントパネルをはずしてもファンは回転します。差し込みプラグを差し込んだままフィルターをはずさないでください。

けがの原因になります。

- 1 差し込みプラグを抜く。
- 2 「ご使用前に」(5ページ)の1~2を参考にし、HEPAフィルターと脱臭フィルターを交換する。
- 3 使用日記入シールに使用開始日を記入し、本体内部に貼る。使用日記入シールは、脱臭フィルターに同封されている「フィルターセットの交換の仕方」についています。
 - HEPAフィルターおよび脱臭フィルターの交換時には本体とフロントパネルのお手入れも行ってください。(10ページ参照)
- 4 差し込みプラグを差し込んで入切キーを押し、リセットボタンを押す。(つまようじなどで押してください。ピッとブザー音がします。)

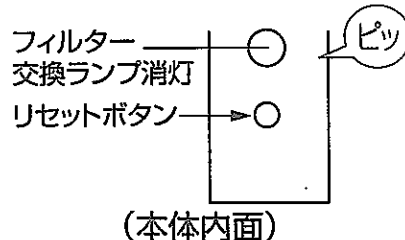

- 5 「ご使用前に」(6ページ)の4~5を参考にし、もとどおり取りつける。

故障かな?と思ったときは

修理を依頼される前に、次の点をお調べください。

症状	原因
運転しない	<ul style="list-style-type: none"> ●差し込みプラグがコンセントからはずれていませんか。 ●入切キーを押しましたか。
リモコンで作動しない	<ul style="list-style-type: none"> ●電池切れではありませんか。→新しい乾電池と交換する。(9ページ参照) ●乾電池のプラス⊕、マイナス⊖が逆になっていませんか。 ●リモコン受光窓が汚れていませんか。
風が極端に少なく音が大きい	<ul style="list-style-type: none"> ●脱臭フィルターを透明ポリ袋に入れたままにいませんか。 ●HEPAフィルターと脱臭フィルターの順番を逆に取っつけていませんか。
ニオイがとれにくい ニオイが気になる ホコリがとれにくい 音が大きくなった	<ul style="list-style-type: none"> ●HEPAフィルターおよび脱臭フィルターが汚れていませんか。→新しいフィルターセットと交換する。(11ページ参照) HEPAフィルターと脱臭フィルターは必ず同時に交換してください。 ●フロントパネルの吸込口が汚れていませんか。→きれいに掃除する。(10ページ参照) ●脱臭フィルターをセットし忘れていませんか。 ●調理中に発生する油分を含む煙やニオイを吸った場合。 ●床用クリーナーワックス、芳香剤などに含まれる揮発性溶剤成分を吸った場合。
タバコの煙や花粉などで空気が汚れても反応しない	<ul style="list-style-type: none"> ●タバコの煙が流れにくい場所に設置していませんか。→設置場所をかえる。 ●「自動運転」以外になっていませんか→「自動運転」にする。 ●ニオイセンサー部分が汚れていませんか。→きれいに掃除する。(10ページ参照)
運転開始時にタバコを吸っても反応しない	<ul style="list-style-type: none"> ●運転開始時はセンサーが安定するまで、最大30秒間一定の風量で運転します。
製品の振動が大きい	<ul style="list-style-type: none"> ●不安定な場所(凹凸のある場所)に置いていませんか。→底面の凸部6ヶ所にスキマがないようにする。

◎いずれの場合にもあてはまらない場合には、型名とともに買い求めの販売店または、弊社のお客様ご相談窓口までお問い合わせください。

お願い

お買い上げ後3年ぐらいたちますと電源コードの傷みやホコリのたまりが思わぬ災害の原因となることがあります。安全に長期間使用していただくため、ときどきお買い上げの販売店に点検をご依頼ください。

アフターサービスについて

- 保証書の内容のご確認と保存のお願い。
必ず「販売店印およびお買い上げ日」をご確認のうえ、お買い上げの販売店から受け取り、内容をよくお読みのうえ、大切に保存してください。
- 保証期間は、お買い上げ日より1年間です。
- 修理を依頼される時
《保証期間中》製品に保証書を添えて、お買い上げの販売店にご持参ください。
保証書の記載内容に基づき修理させていただきます。
《保証期間を経過しているとき》お買い上げの販売店にご相談ください。
修理によって機能が維持できる場合は、お客様のご要望により有料修理させていただきます。
販売店にご依頼にならない場合には、弊社のお客様ご相談窓口にご連絡ください。
- 弊社は、この空気清浄機の補修用性能部品を、製造打切後6年保有しています。
●性能部品とは、その製品の機能を維持するために必要な部品です。
- 修理料金の仕組み
修理料金は、技術料、部品代などで構成されています。
技術料は、診断・故障箇所の修理および部品交換・調整・修理完了時の点検などの作業にかかる費用です。
部品代は、修理に使用した部品および補助材料代です。
- 上記の内容についての詳細、贈答・転居の場合など、その他、製品に関するお問い合わせ、ご質問がございましたら、お買い上げの販売店または、弊社のお客様ご相談窓口までお気軽にご相談ください。

※お客様ご自身で修理されたり、手を加えたりすることは危険です。絶対にしないでください。

別売品

お買い上げの販売店で
お求めください。

- 交換用フィルターセット
(フィルターの寿命は約2年です。)
型名PA-FM02 希望小売価格 5,000円(税別)
2002年9月現在
- 壁掛け金具
型名PA-WM01 希望小売価格 2,500円(税別)
2002年9月現在

仕様

定 格		交流100V 50/60Hz		
ファン運転	風量調節	強	中	静音
	消費電力(W)	58/60	36/35	21/19
	風量(m ³ /分)	3.1	1.8	0.8
適用床面積		~14畳(約23m ²)		
コード長さ		2.7m		
外形寸法(cm)		幅約50×奥行約13×高さ約46		
質量		約5.1kg		

●運転を停止しても、入・切キーがONのときは、約0.5Wの電力を消費します。

長年ご使用の空気清浄機の点検を!

愛情点検



こんな症状はありませんか

- キーを押しても運転しない。
- コードを動かすと通電したり、しなかったりする。
- ファン回転中に異常な音や振動がする。
- 本体が異常に熱かったり、焦げくさい臭いがする。
- その他の異常や故障がある。

お願い

こんな症状のときは、故障や事故の防止のため、必ず販売店に点検をご相談ください。